

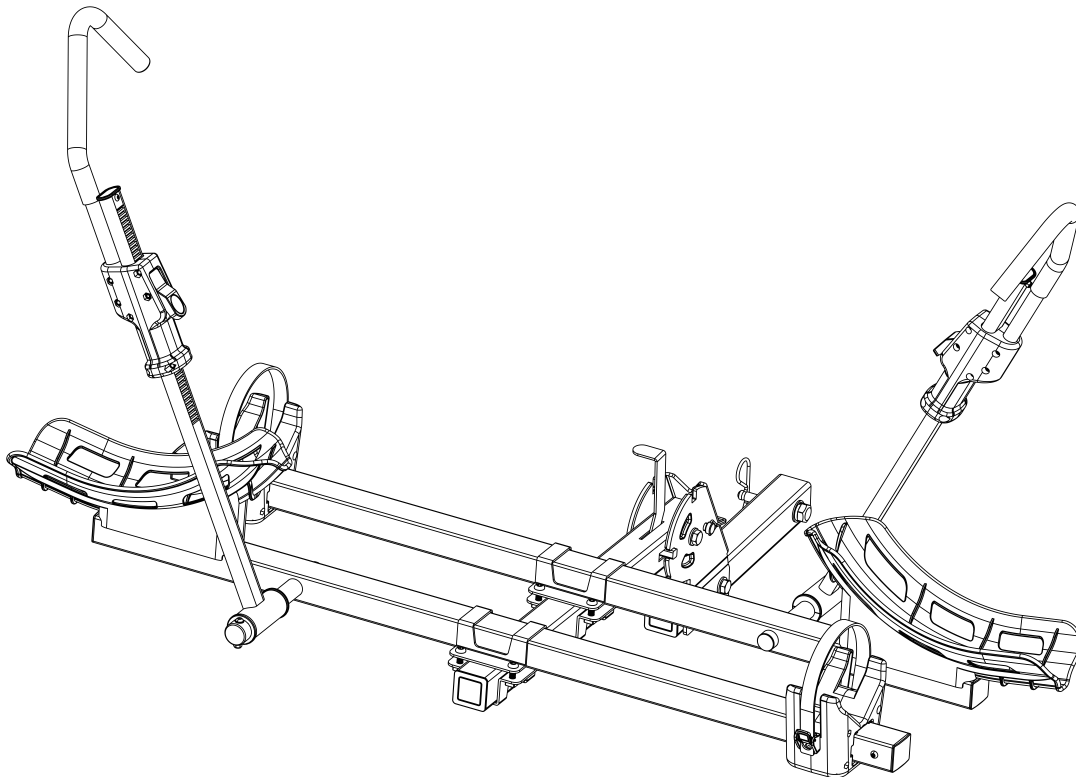

BCR690E

HITCH-MOUNTED E-BIKE PLATFORM
CARRIER

USER MANUAL



IMPORTANT, RETAIN FOR FUTURE REFERENCE: READ CAREFULLY

DK2 USA WEST

3311 MEADE AVENUE STE
E DOCK 13, LAS VEGAS, NEVADA
89102 USA

DK2 CORPORATE HEAD OFFICE

5330 MAINWAY
BURLINGTON, ONTARIO
L7L6A4 CANADA

DK2 USA EAST

3750 SOUTH AVENUE
NORTH UNIT, TOLEDO, OHIO
43615 USA

WARRANTY

WHAT IS COVERED

Detail K2 Inc. warrants to the original purchaser of a Detail K2 item that the product will be warranted for a period of one (1) year from the date of the original purchase.

If within one (1) year from the original date of purchase this product fails due to defect in material or workmanship, Detail K2 Inc. will repair, replace, or supply any defective part at our option. Upon expiry of one (1) year, Detail K2 Inc. will have no further liability related to the product.

Detail K2 Inc. does not authorize any party, including its authorized distributors or dealers, to offer any other warranty on behalf of Detail K2 Inc.

THIS WARRANTY DOES NOT COVER OR APPLY TO:

- a) Damage to the product due to misuse, mishandling and abuse
- b) Improper installation, maintenance and storage
- c) Expendable parts such as nuts and bolts, pins and springs
- d) Normal wear and tear
- e) Consequential damage and incidental damages such as damage to persons or property

This Detail K2 Inc. product is intended for personal use only. It is not intended for commercial use and subsequent use in this capacity will void all warranty claims.

PROCEDURE FOR OBTAINING A RETURN AUTHORIZATION

Within the one (1) year warranty period, the purchaser of the product must notify an authorized distributor or dealer of the claimed defect and provide proof of original purchase. At this time the validity of the claim will be determined and a Return Goods Authorization Number (RGA) will be issued if approved. No returned product will be accepted under warranty unless accompanied by an RGA# issued by Detail K2 Inc.

RESOLUTION FOR A DEFECTIVE PRODUCT

Detail K2 Inc. will at its option repair or replace the defective product covered by this warranty. The repaired product will be shipped to the purchaser upon completion. All transportation charges shall be the responsibility of the purchaser. Any damage in transit will be the responsibility of the carrier or at the risk of the purchaser.

REGISTERING YOUR PRODUCT

Please take a minute and visit our website to register your product at www.detailk2.com

ONLINE RESOURCES

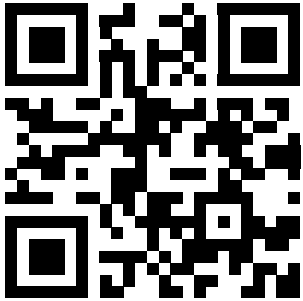

PRODUCT PAGE

LEARN MORE ABOUT YOUR PRODUCT

Visit your product's web page by visiting www.detailk2.com/bcr690e-info where you can find all sorts of information specific to your product, from description, to photos/videos, specifications, and support. You can also visit this page on your mobile device by scanning the **PRODUCT PAGE QR Code** on the left.

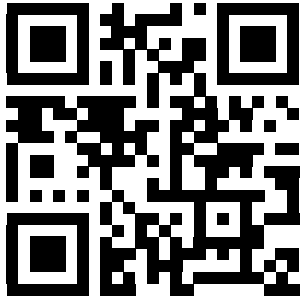

PARTS STORE

PURCHASING REPLACEMENT PARTS

In need of replacement parts? You can visit <https://detailk2.com/shop-auto-accessories> where you can purchase anything from small to large items. You can also shop on your mobile device by scanning the **PARTS STORE QR Code** on the left and you'll be directed to our online store.



USER MANUAL

VIEW THIS USER MANUAL ON YOUR PHONE

Scan the **USER MANUAL QR Code** on the left to view this product's user manual on your mobile device. You may save the manual to your phone or keep it open in your phone's internet browser for future use.

TABLE OF CONTENTS



| | |
|---|-----------|
| WARRANTY | 2 |
| ONLINE RESOURCES | 3 |
| TABLE OF CONTENTS | 4 |
| TECHNICAL SPECIFICATIONS..... | 5 |
| SECTION I • SAFETY | 6 |
| SAFETY CONVENTIONS | 7 |
| BEFORE OPERATION | 7 |
| GENERAL REMARKS | 8 |
| SAFE AND PROPER USE | 8 |
| ROAD SAFETY | 9 |
| MAINTAINING YOUR CARRIER | 9 |
| SECTION II • ASSEMBLY | 10 |
| PACKAGE CONTENTS..... | 11 |
| STEP 1: REAR WHEEL CRADLE | 12 |
| STEP 2: FRONT WHEEL CRADLE | 13 |
| STEP 3: CROSSBARS & MAINFRAME..... | 14 |
| STEP 4: INSTALLATION..... | 15 |
| STEP 5: SAFETY CRADLES & STRAPS..... | 16 |
| HOW TO USE YOUR SAFETY STRAPS..... | 17 |
| STEP 6: SAFE HOLDING PROCEDURE | 18 |
| SECTION III • PARTS & SCHEMATICS | 19 |
| SCHEMATICS | 20 |
| PARTS LIST | 21 |

TECHNICAL SPECIFICATIONS

| | |
|--------------------------------|---|
| CONSTRUCTION | Powder-coated steel |
| COMPATIBILITY | Most E-Bikes |
| TIRE SIZE COMPATIBILITY | 15.9" >> 28.9" (40.6cm >> 73.6cm) |
| MAX TIRE WIDTH | 4.7" (12.1cm) |
| FOLDED DIMENSIONS | 61.8" (L) x 42.5" (W) x 16.5" (H) >> 33.4" (depth from vehicle hitch) 157cm (L) x 108cm (W) x 42cm (H) >> 85cm (depth from vehicle hitch) |
| UNFOLDED DIMENSIONS | 61.8" (L) x 42.5" (W) x 43.3" (H) >> 33.4" (depth from vehicle hitch) 157cm (L) x 108cm (W) x 110cm (H) >> 85cm (depth from vehicle hitch) |
| WEIGHT | 44lb (20kg) |
| RACK WEIGHT CAPACITY | 72.3lb (32.8kg) |
| TOTAL WEIGHT CAPACITY | 144.8lb (65.7kg) |
| RECEIVER | Fits on a 2" (5.08cm) hitch receiver |
| WARRANTY | 1-year limited |

SECTION I • SAFETY







SAFETY CONVENTIONS

-  **DANGER!** This indicates a hazardous situation, which, if not avoided, will result in death or serious injury.
-  **WARNING!** This indicates a hazardous situation, which, if not avoided, could result in death or serious injury.
-  **CAUTION!** This indicates a hazardous situation, which, if not avoided, may cause minor or moderate injury.

ADDITIONAL INFORMATION AND POTENTIAL CHANGES

We reserve the right to discontinue, change, and improve our products at any time without notice or obligation to the purchaser. The descriptions and specifications contained in this manual were in effect at printing. Equipment described within this manual may be optional. Some illustrations may not be applicable to your equipment.

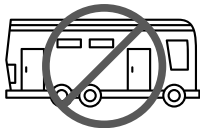
BEFORE OPERATION

-  **WARNING!** Read and understand the complete User Manual before assembling or using this product. Failure to comprehend and comply with warnings, cautions and instructions for assembly and operation could result in serious injury or death. 
-  **WARNING!** Do not permit children to use this equipment at any time. Do not permit others that have not read and understood the complete User Manual to use this equipment. It is the sole responsibility of the user to understand the assembly and safe use of this product.
-  **DANGER! INTENDED USE:** Do not use this equipment for any purpose other than carrying bicycles, for which it was designed. Any other use is unauthorized and may result in serious injury or death. Do not modify any components of the product. Remove the carrier if not in use.
-  **DANGER! DO NOT MOUNT THIS CARRIER TO RVs, TRAVEL TRAILERS, OR OTHER MID-AXLE VEHICLES THAT MAY HAVE CAUSE TOO MUCH TORQUE DURING TRANSPORT:** Torque from the mid-axle tires on RVs and travel trailers can cause too much strain on the carrier, causing damage to your bicycle carrier and/or possibly creating loss of stability or swaying of the carrier, leading bicycles to fall out of place entirely during transportation. Failure to follow this warning can lead to serious injury or even death. 

-  **DANGER! STRAPPING YOUR HEAVY BIKES FOR SECURE TRANSPORT:** DK2 recommends the use of an additional bike rack support strap with all hitch-mounted carriers. We recommend a rack strap with a cambuckle for added support and security.

NOTE: Failure to use a support strap with a DK2 bike rack will void the warranty of the product.

GENERAL REMARKS

 **WARNING!** Please read and observe the instructions carefully before you use the product, and keep them in a safe place for future use. Check the part list after opening the package. Make sure that all parts are fully assembled according to the instruction before fitting it on your car.

NOTE: The user is responsible for assembly and installation of this product, and the manufacturer disclaims any liability due to improper fitting or use of the product.

 **WARNING!** Failure to properly install this bike carrier and/or the bikes may cause damage to the vehicle and/or the bikes, and may result in personal injury.

 **DANGER! DO NOT** use the carrier to carry more bikes than recommended. The weight of each bike cannot exceed 72.3lb (32.8kg).

NOTE: This carrier is designed to be fitted directly on vehicles with a 2-inch (5.08cm) hitch receiver.

 **CAUTION!** This carrier is not intended for transporting tandem, or recumbent bicycles.

 **WARNING!** Do not transport bicycles with attached baby seats, panniers, wheel covers, or full bike covers.

SAFE AND PROPER USE

 **CAUTION!** Please make sure you clean the surface of the hitch receiver completely before installing the rack.

 **DANGER!** Always use the safety straps to attach the bikes to the carrier. Failure to follow this warning can result in serious injury or death.

 **CAUTION!** Check if the distance from the exhaust pipe to the bicycle tires is safe for bicycles or the straps of the carrier. The heat of the exhaust could damage the bike or bicycle racks.

 **CAUTION!** If your vehicle is equipped with an automatic tailgate opening system, disable this function when using the carrier, and open the tailgate manually. Failure to follow this instruction can lead to damage to the bike rack and more importantly, the vehicle.

 **CAUTION!** When loading the bicycles, remove all loose parts and accessories from bicycles (toolbars, baby carriers, pumps, etc.). These items have a chance of falling off of the bikes during transport.





 **CAUTION!** Always position the biggest/heaviest bike first and closest to the vehicle, and then position the smaller bike after.

NOTE: The user is responsible for periodically verifying that all hardware, straps, knobs, and hubs are securely tightened for safety purposes.

ROAD SAFETY

NOTE: Check before departure that the light board of the carrier is properly functioning.

NOTE: The bicycle rack increases the vehicle's length, and the bicycles may increase its width and height. Be aware of this when passing through narrow or low clearance spaces and when reversing. Any loads exceeding the indicated dimensions must nevertheless respect existing regulations and be properly strapped down.

-  **CAUTION!** The load of the rack and bicycles will affect driving. Do not exceed the speed limit, and **do not drive faster than 100km/h (65mph)**.
-  **CAUTION!** Drive slowly over speed bumps. Respect the speed limit, and adapt your speed to the condition of the road. Failure to follow this instruction can result in damage to the hitch receiver, the carrier, or the vehicle.
-  **CAUTION!** Off-road driving is not recommended and could result in damage to your vehicle, hitch receiver, bike carrier, or your bikes.
-  **CAUTION!** If you hit a bump or hole in the road, stop your vehicle and inspect the bikes and the carrier. If you notice anything wrong, remove the bikes and do not use the bike carrier.
-  **CAUTION!** Make sure there is a safe distance between the bikes and the ground, especially when entering the driveway.





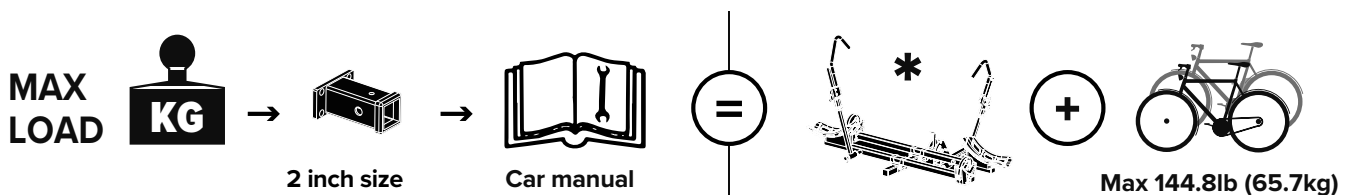

MAINTAINING YOUR CARRIER

- Inspect the product for signs of wear, corrosion, and fatigue before each use.
- Do not use the carrier with defective parts; contact the dealer to replace them before using it again.
- Remove the product before entering an automatic car wash.
- To keep your product in the best condition, it is recommended to remove the product from the vehicle when not in use. Please be advised that this product is not designed to resist extreme weather conditions, especially seacoast air.
- Lubricate the bolts in order to avoid corrosion.

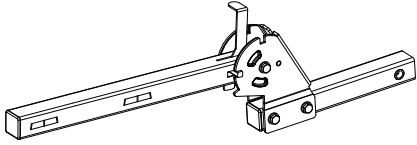
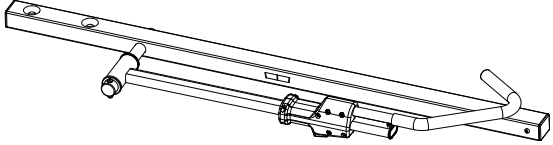
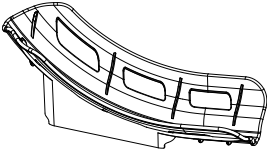
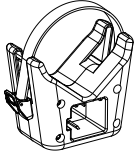
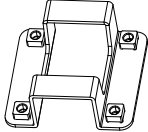
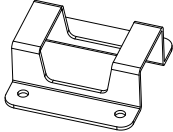
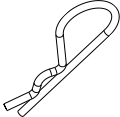
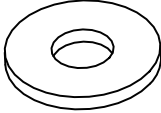

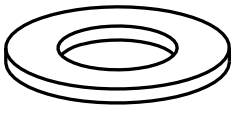
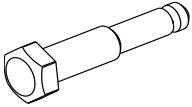
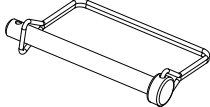
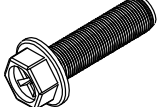
SECTION II • ASSEMBLY

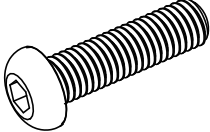
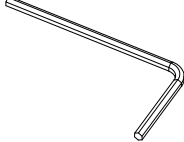
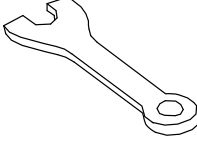
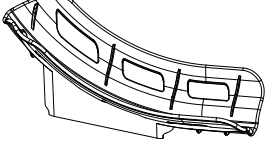
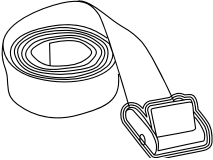
PACKAGE CONTENTS

| | | | |
|---|--|--|---|
| A | | B | |
|  | |  | |
| 1x | | 2x | |
| C | D | E | F |
|  |  |  |  |
| 2x | 2x | 2x | 2x |
| G | H | I | J |
|  |  |  |  |
| 1x | 4x | 1x | 1x |
| K | L | M | N |
|  |  |  |  |
| 1x | 1x | 4x | 2x |
| O | P | Q | Q |
|  |  |  |  |
| 8x | 1x | 1x | 1x |
| R | S | | |
|  |  2.5m | | |
| 2x | 1x | | |

STEP 1: REAR WHEEL CRADLE

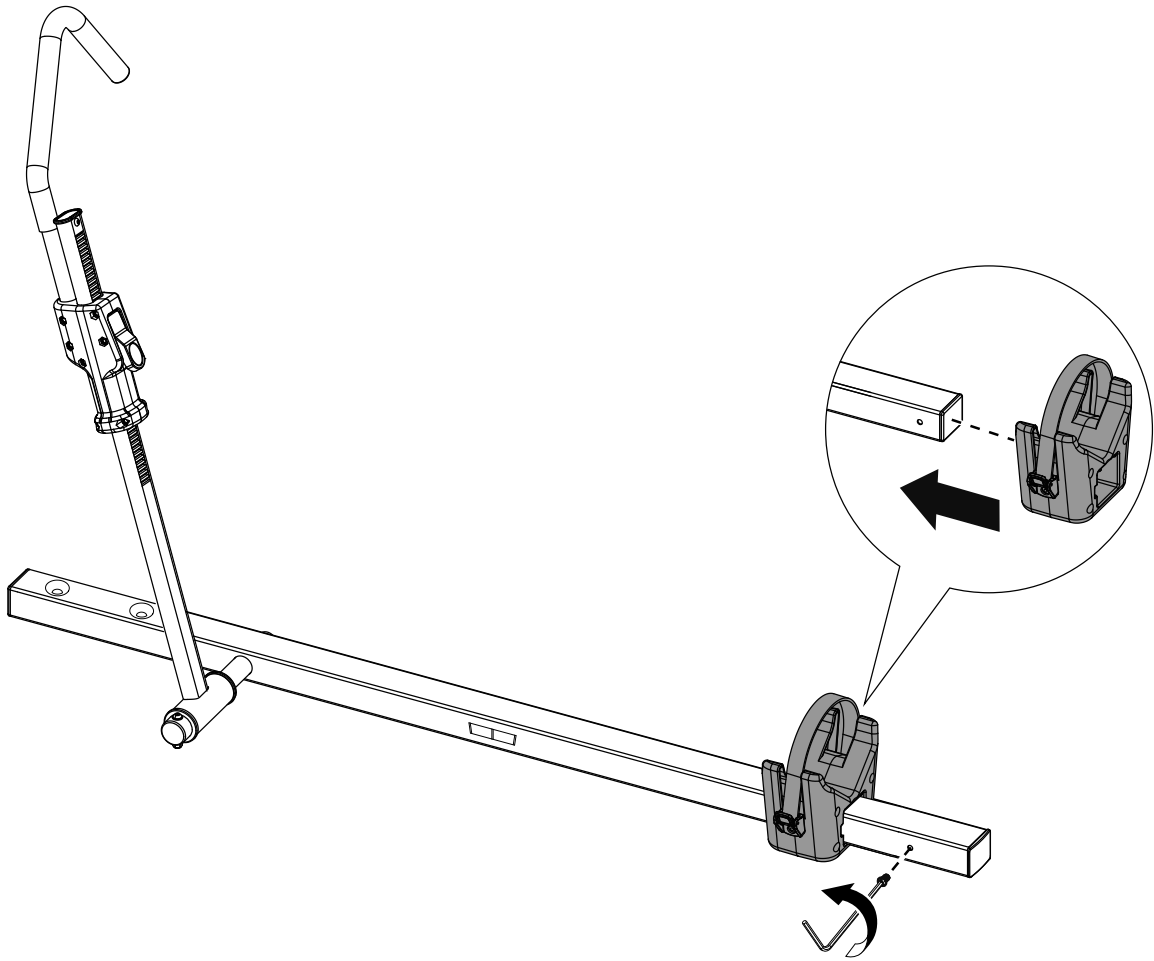

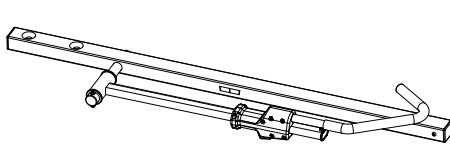
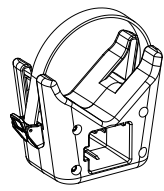
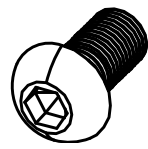
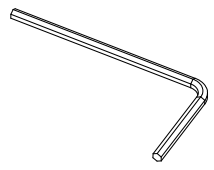
| B | D | N | P |
|---|---|--|---|
|  |  |  |  |
| 2x | 2x | 2x | 1x |

STEP 2: FRONT WHEEL CRADLE

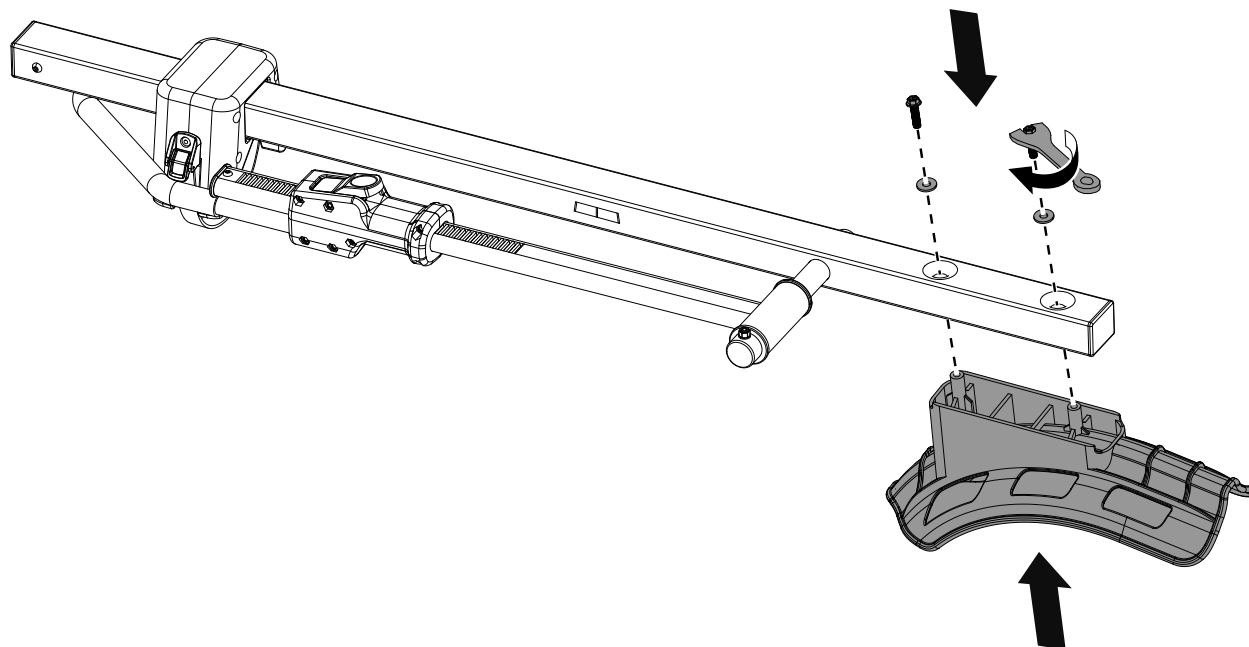

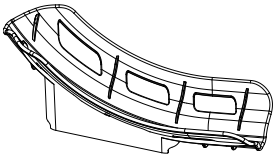
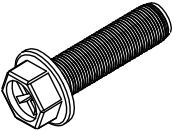
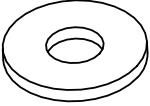
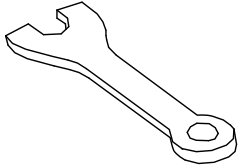
| C | M | H | Q |
|---|---|--|---|
|  |  |  |  |
| 2x | 4x | 4x | 1x |

STEP 3: CROSSBARS & MAINFRAME

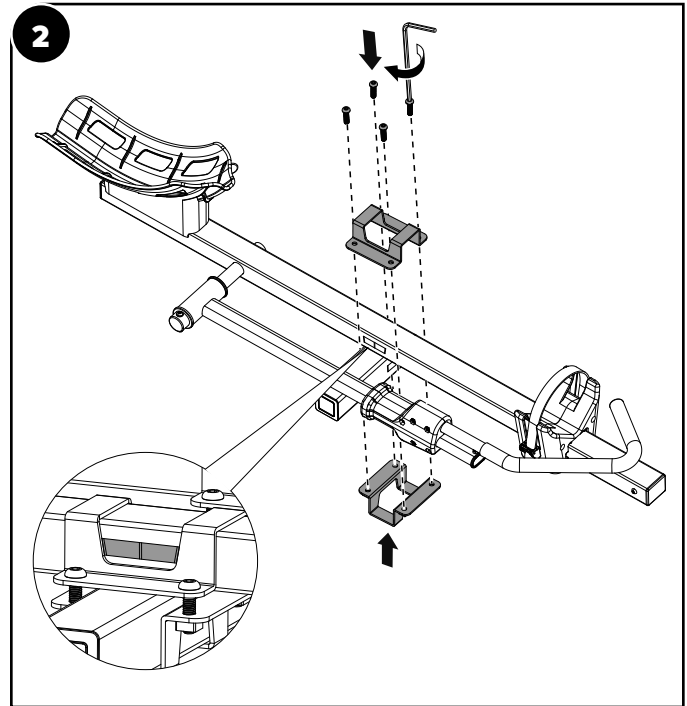
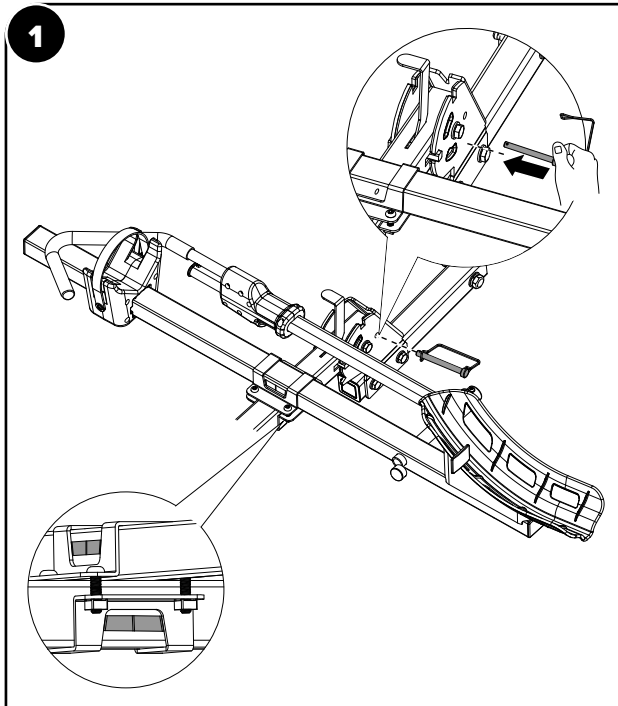
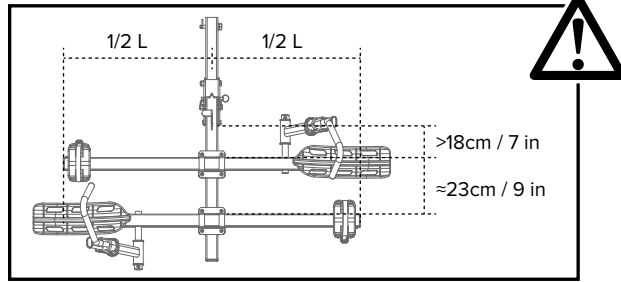

| A | E | F | L | O | P |
|----|----|----|----|----|----|
| | | | | | |
| 1x | 2x | 2x | 1x | 8x | 1x |

STEP 4: INSTALLATION



DANGER! DO NOT mount any 2-inch hitch-mounted carrier to RVs, travel trailers, or any mid-axle vehicles. The torque from the mid-axle tires on RVs, travel trailers, etc. can cause too much strain on the carrier, causing damage to your bicycle carrier and/or possibly creating loss of stability or swaying of the carrier, leading bicycles to fall out of place entirely during transportation. Failure to follow this warning can lead to serious damage to the hitch receiver, bicycle carrier, mounted bikes, or the vehicle. Failure to follow this warning can also lead to serious injury or death.

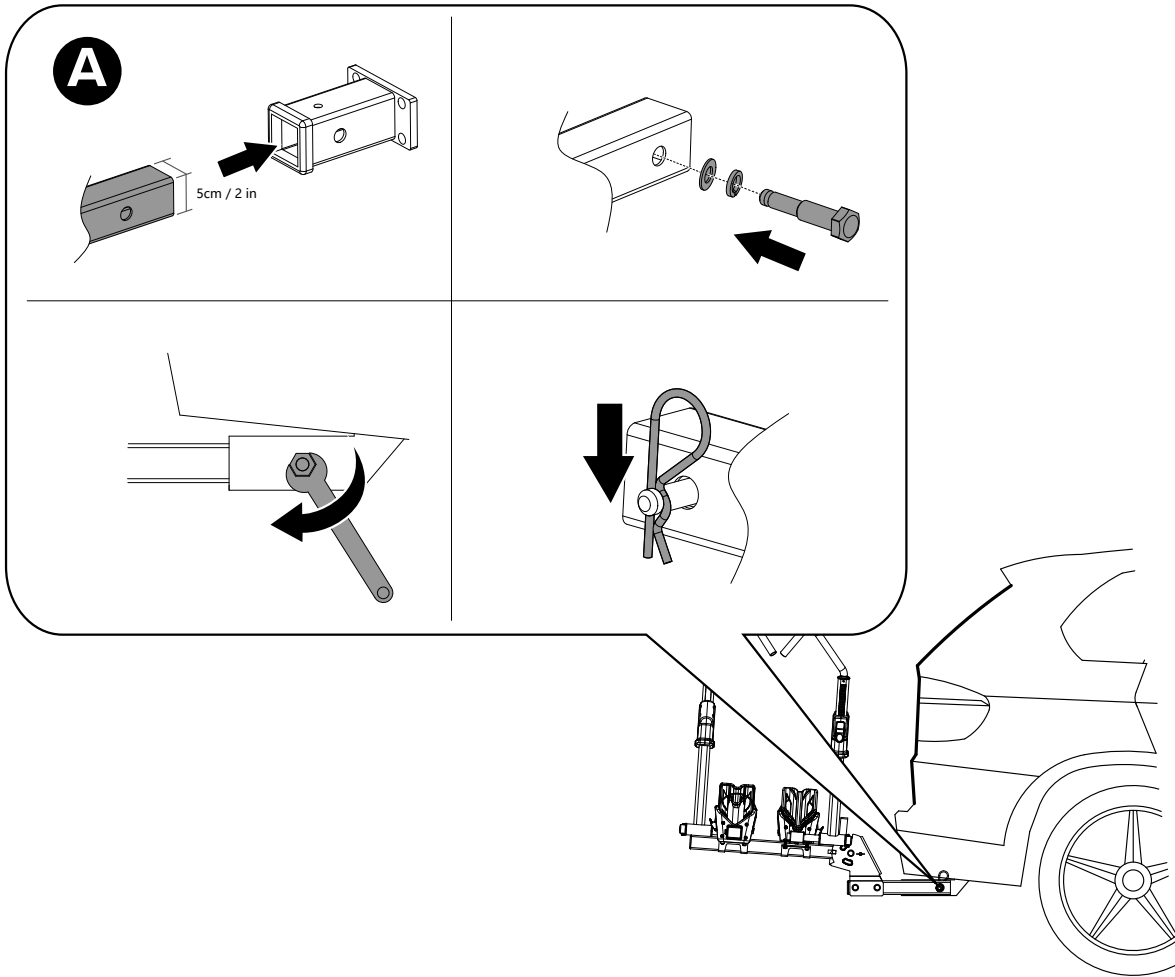
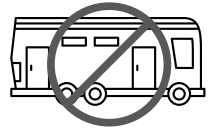

| G | I | J | K |
|----|----|----|----|
| | | | |
| 1x | 1x | 1x | 1x |

STEP 5: SAFETY CRADLES & STRAPS

- 1 Fasten the rear wheel to the wheel cradle.
- 2 Fasten the front wheel to the wheel cradle using the safety strap (R).
- 3 Fasten the bike frame(s) to the carrier crossbar using the 8.2ft (2.5m) safety strap (S).

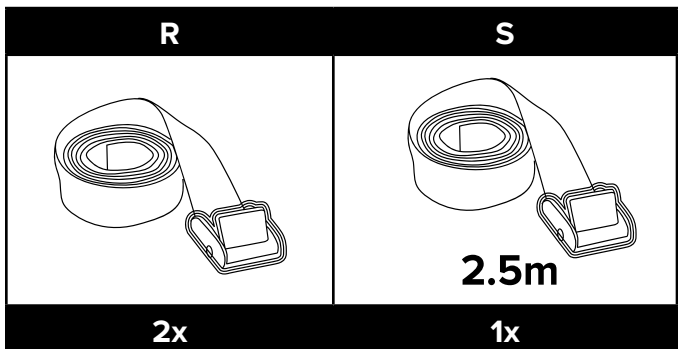
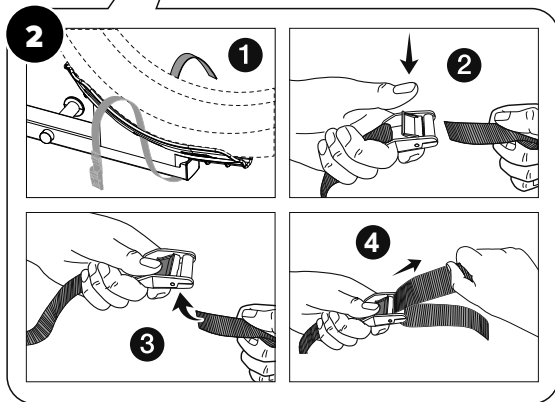
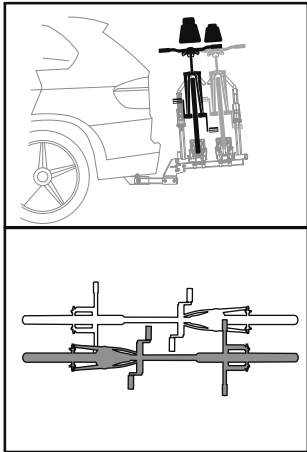
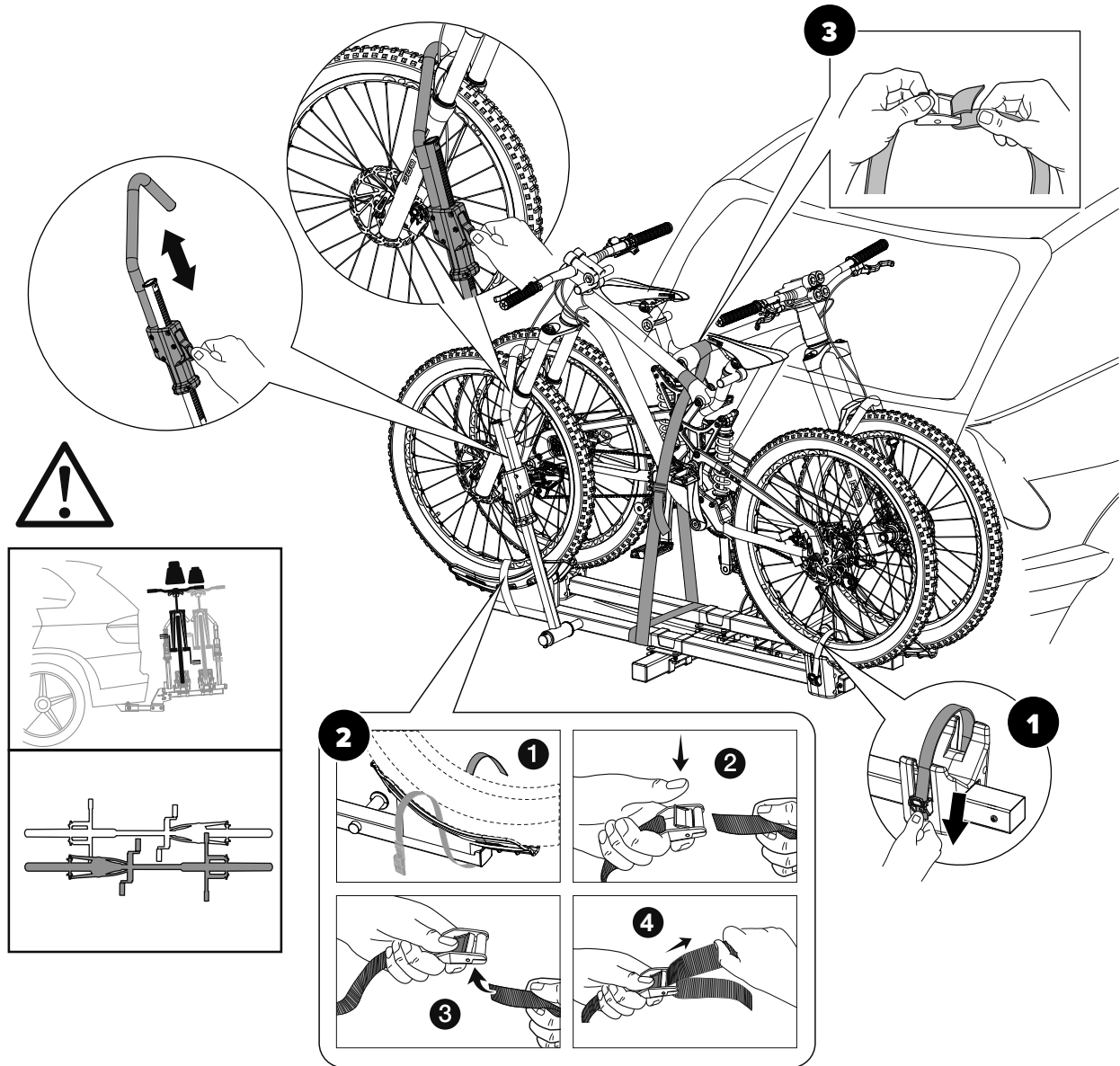

HOW TO USE YOUR SAFETY STRAPS

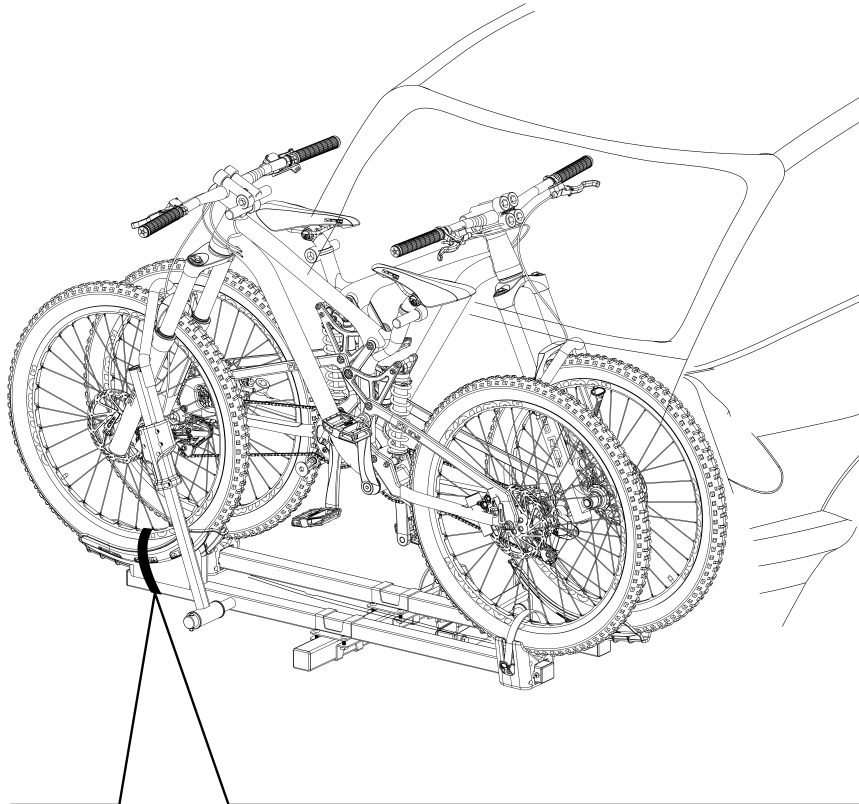

1 Wrap support strap through cradle and around bike wheel.

2 Take strap fastener on one end, and loose strap on the other end to prepare for fastening.

3 Push down on the strap fastener to feed the loose end through the opening of the strap fastener.

4 Pull loose end through the opening while continuing to hold down strap fastener lever to feed smoothly.

Fasten front wheel tightly, then let go of the strap fastener lever to secure the strap and complete the fastening process.

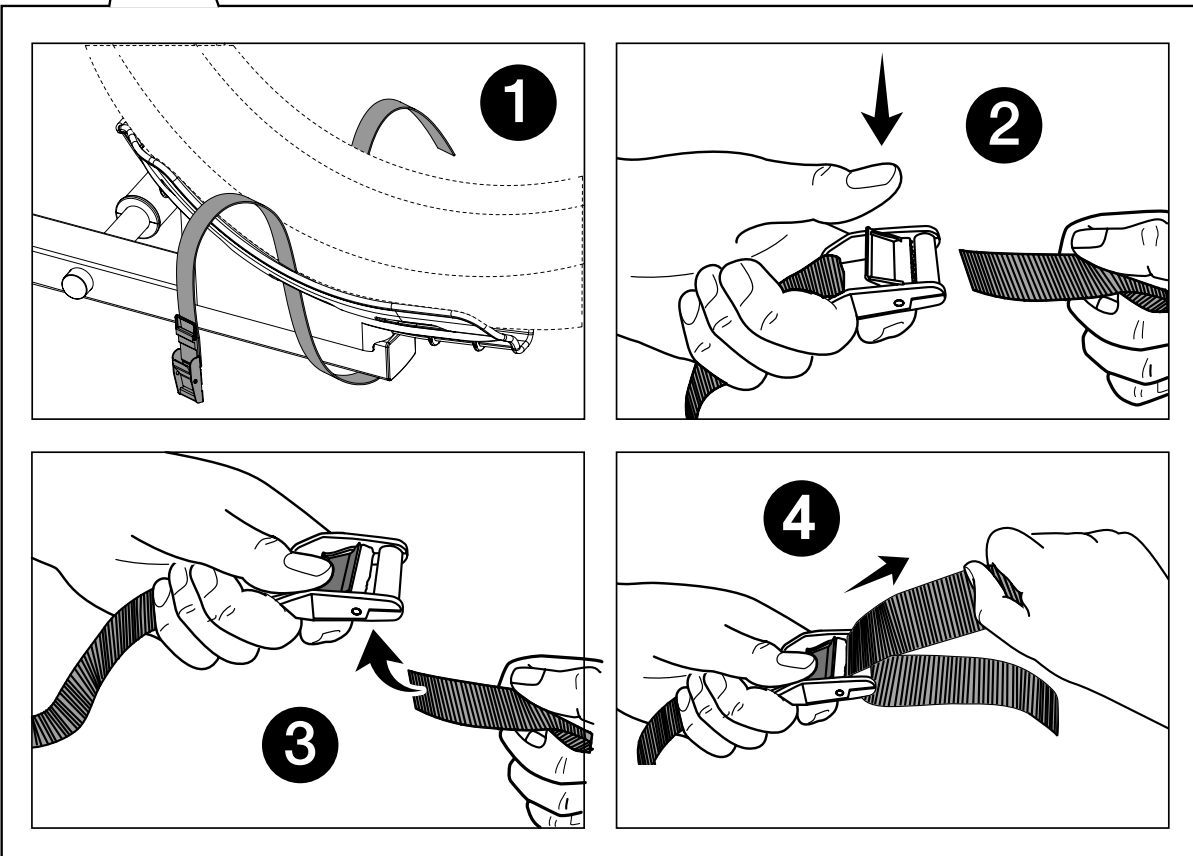

STEP 6: SAFE HOLDING PROCEDURE

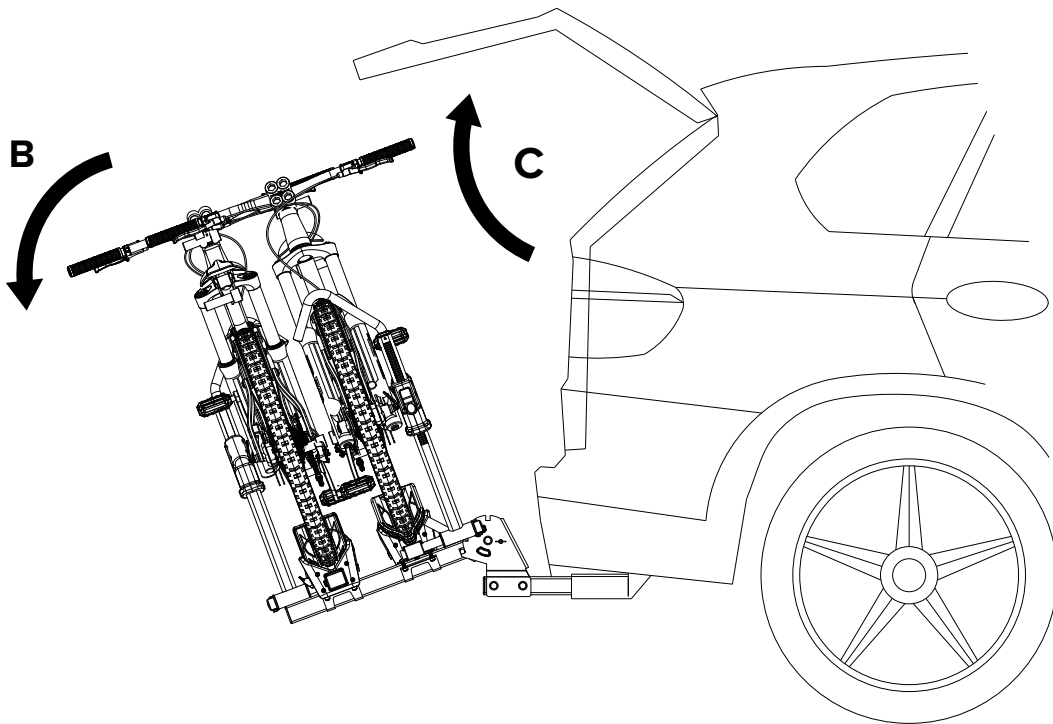
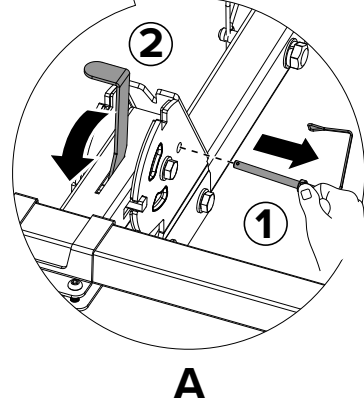
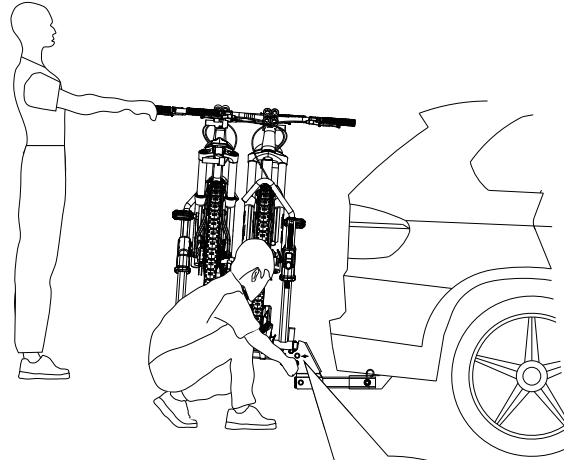
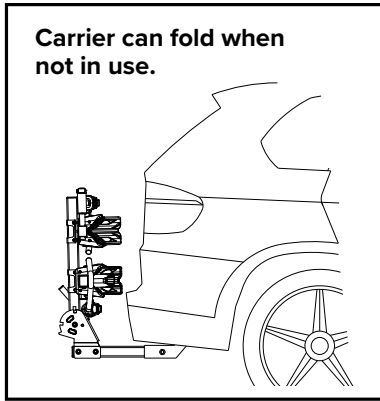
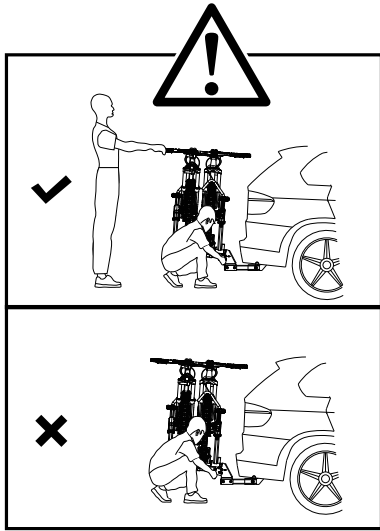

SECTION III • PARTS & SCHEMATICS

SCHEMATICS

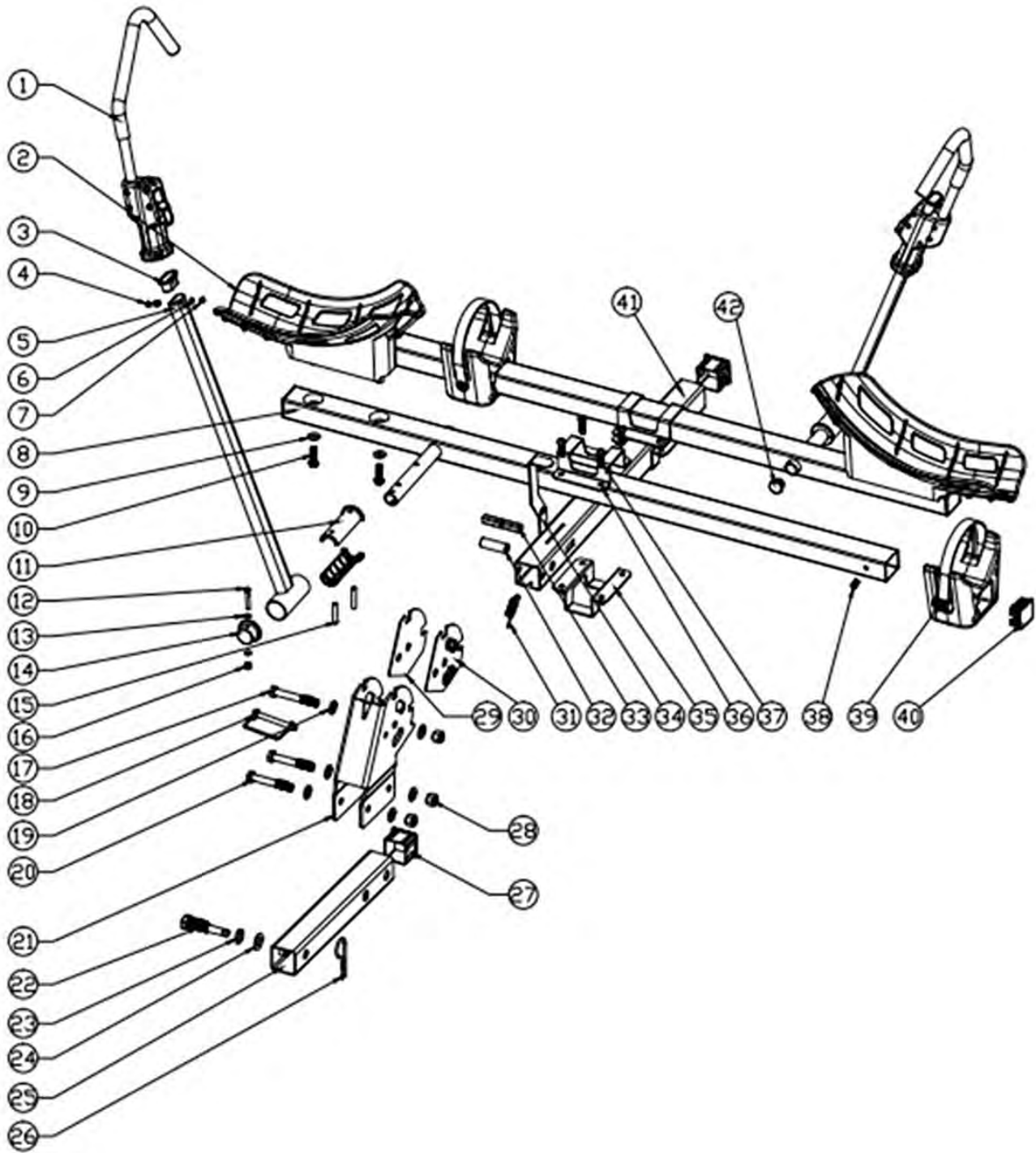

PARTS LIST

| NO. | PART NO. | DESCRIPTION | QTY |
|-----|------------|--|-----|
| 1 | BCR690E-1 | Bike hook | 2 |
| 2 | BCR690E-2 | Front wheel | 2 |
| 3 | BCR690E-3 | Tube cap | 2 |
| 4 | BCR690E-4 | M5 x 25 half thread hexagon round head screw | 2 |
| 5 | BCR690E-5 | Hook tube profile | 2 |
| 6 | BCR690E-6 | M5 x 10 x 1 washer | 2 |
| 7 | BCR690E-7 | M5 lock nut | 2 |
| 8 | BCR690E-8 | Bike tube profile | 2 |
| 9 | BCR690E-9 | M8 x 20 x 1.5 washer | 4 |
| 10 | BCR690E-10 | ST8 x 30 cross hexagon head screw | 4 |
| 11 | BCR690E-11 | Plastic cover for hook tube | 4 |
| 12 | BCR690E-12 | M6 x 40 hexagon round head screw | 2 |
| 13 | BCR690E-13 | M6 x 12 x 1 washer | 4 |
| 14 | BCR690E-14 | Hook round tube cap | 2 |
| 15 | BCR690E-15 | Flex round pin for hook | 4 |
| 16 | BCR690E-16 | M6 lock nut | 2 |
| 17 | BCR690E-17 | M12 x 85 half thread hexagon screw | 1 |
| 18 | BCR690E-18 | Quick fixing pin | 1 |
| 19 | BCR690E-19 | 12 x 24 x 2.5 washer | 6 |
| 20 | BCR690E-20 | M12 x 80 half thread hexagon screw | 2 |
| 21 | BCR690E-21 | Hitch basic plate | 1 |
| 22 | BCR690E-22 | M16 x 95 hitch pin | 1 |
| 23 | BCR690E-23 | M16 flex washer | 1 |
| 24 | BCR690E-24 | M16 x 30 x 2 washer | 1 |
| 25 | BCR690E-25 | 2" hitch receiver | 1 |
| 26 | BCR690E-26 | 4 x 85 B-pin | 1 |
| 27 | BCR690E-27 | 2" hitch receiver cap | 2 |
| 28 | BCR690E-28 | M12 lock nut | 3 |
| 29 | BCR690E-29 | Left plastic sheet for hitch plate | 1 |
| 30 | BCR690E-30 | Right plastic sheet for hitch plate | 1 |
| 31 | BCR690E-31 | Spring | 1 |
| 32 | BCR690E-32 | Ø17*2.5*50 tube inside pin | 1 |
| 33 | BCR690E-33 | Metal matt | 1 |
| 34 | BCR690E-34 | Tilting handle | 1 |
| 35 | BCR690E-35 | Tube connector plate with nut | 2 |
| 36 | BCR690E-36 | Tube connector plate | 2 |
| 37 | BCR690E-37 | M8 x 30 head hexagon screw | 8 |
| 38 | BCR690E-38 | M6 x 12 head hexagon screw | 2 |
| 39 | BCR690E-39 | Rear wheel cradle | 2 |
| 40 | BCR690E-40 | Tube profile cap | 4 |

| NO. | PART NO. | DESCRIPTION | QTY |
|-----|------------|----------------------------|-----|
| 41 | BCR690E-41 | Tilting tube | 1 |
| 42 | BCR690E-42 | Hook round tube ending cap | 2 |
| 43 | BCR690E-43 | Front wheel strap | 2 |
| 44 | BCR690E-44 | Frame strap | 1 |



BCR690E

PLATE-FORME DE TRANSPORT POUR VÉLO
ÉLECTRIQUE MONTÉE SUR ATTELAGE

MANUEL DE L'UTILISATEUR

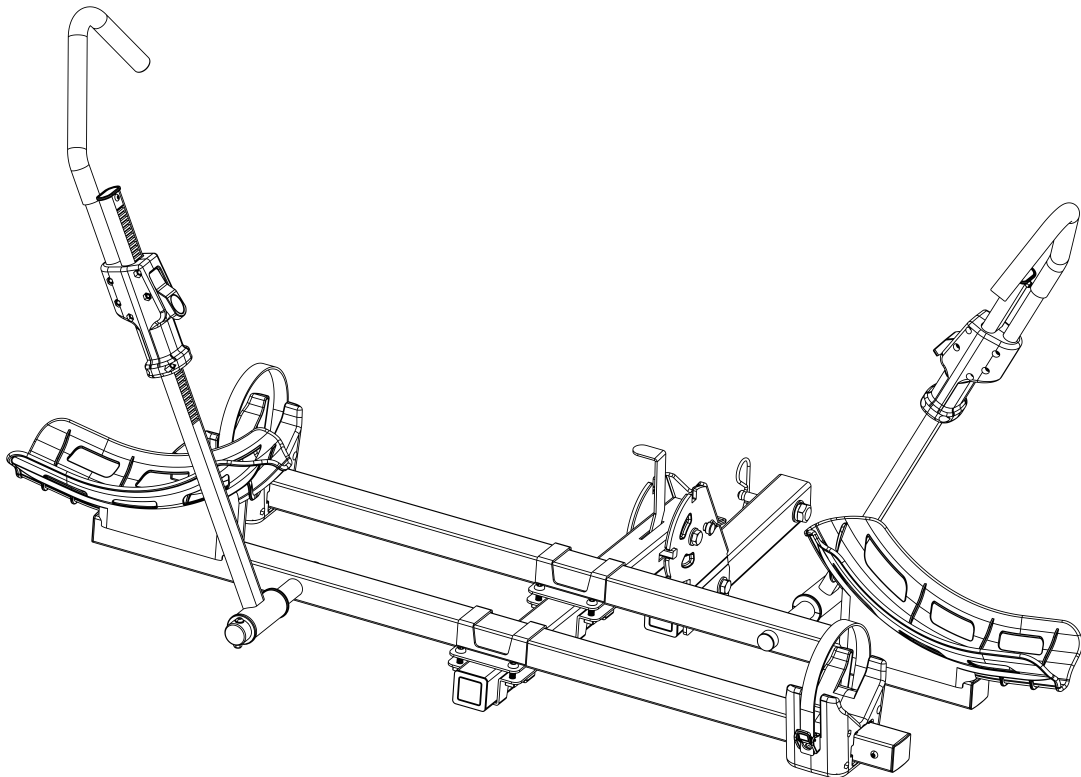

IMPORTANT, À CONSERVER POUR RÉFÉRENCE ULTÉRIEURE : À LIRE ATTENTIVEMENT.

DK2 USA OUEST

3311 MEADE AVENUE STE
QUAI E 13, LAS VEGAS, NEVADA
89102 ÉTATS-UNIS

SIÈGE SOCIAL DK2

5330 MAINWAY
BURLINGTON, ONTARIO
L7L6A4 CANADA

DK2 USA EST

3750 AVENUE SUD
UNITÉ NORD, TOLEDO, OHIO
43615 ÉTATS-UNIS

GARANTIE

CE QUI EST COUVERT

Detail K2 Inc. garanti à l'acheteur initial d'un article Detail K2 que le produit sera garanti pendant une période d'un (1) an à compter de la date d'achat d'origine.

Si dans un délai d'un (1) an à compter de la date d'achat d'origine, ce produit tombe en panne en raison d'un défaut de matériau ou de fabrication, Detail K2 Inc. réparera, remplacera ou fournira toute pièce défectueuse à notre discrétion.

À l'expiration d'un (1) an, Detail K2 Inc. n'aura aucune autre responsabilité liée au produit.

Detail K2 Inc. n'autorise aucune partie, y compris ses distributeurs ou revendeurs autorisés, à offrir toute autre garantie au nom de Detail K2 Inc.

CETTE GARANTIE NE COUVRE PAS OU NE S'APPLIQUE PAS À :

- a) Dommages au produit dus à une mauvaise utilisation, une mauvaise manipulation et un abus
- b) Installation, entretien et entreposage inappropriés
- c) Pièces consommables telles qu'écrous et boulons, goupilles et ressorts
- d) Usure normale
- e) Les dommages consécutifs et les dommages indirects tels que les dommages aux personnes ou aux biens

Ce produit Detail K2 Inc. est destiné à un usage personnel uniquement. Il n'est pas destiné à un usage commercial et une utilisation commerciale à ce titre annulera toutes les réclamations de garantie.

PROCÉDURE D'OBTENTION D'UNE AUTORISATION DE RETOUR

Au cours de la période de garantie d'un (1) an, l'acheteur du produit doit informer un distributeur ou revendeur agréé du défaut réclamé et fournir une preuve d'achat originale. À ce moment, la validité de la réclamation sera déterminée et un numéro d'autorisation de retour de marchandises (RGA) sera émis s'il est approuvé. Aucun retour de produit ne sera accepté sous garantie à moins d'être accompagné d'un numéro RGA émis par Detail K2 Inc.

RÉSOLUTION POUR UN PRODUIT DÉFECTUEUX

Detail K2 Inc. réparera ou remplacera, à sa discrétion, le produit défectueux couvert par cette garantie. Le produit réparé sera expédié à l'acheteur une fois la réparation terminée. Tous les frais de transport seront à la charge de l'acheteur. Tout dommage pendant le transport sera à la charge du transporteur ou aux risques et périls de l'acheteur.

ENREGISTREMENT DE VOTRE PRODUIT

Veillez prendre une minute et visiter notre site Web pour enregistrer votre produit à www.detailk2.com.

RESSOURCES EN LIGNE

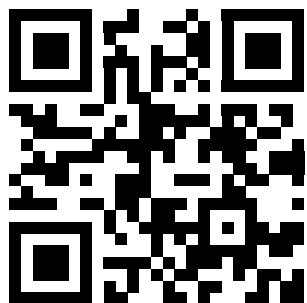

PAGE PRODUIT

EN SAVOIR PLUS SUR VOTRE PRODUIT

Visitez la page Web de votre produit en visitant www.detailk2.com/bcr690e-info où vous pouvez trouver toutes sortes d'informations spécifiques à votre produit, de la description, aux photos/vidéos, spécifications, et soutien. Vous pouvez également visiter cette page sur votre appareil mobile en numérisant le **code QR de la PAGE PRODUIT** sur la gauche.

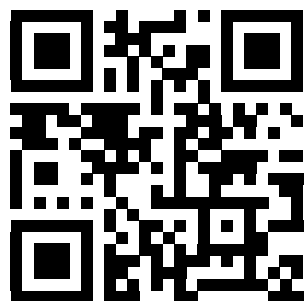

MAGASIN DE PIÈCES

ACHAT DE PIÈCES DE RECHANGE

Besoin de pièces de rechange ? Vous pouvez visiter <https://detailk2.com/shop-auto-accessories> où vous pouvez acheter n'importe quoi de petit à gros objets. Vous pouvez également magasiner sur votre appareil mobile en numérisant le **code QR MAGASIN DE PIÈCES** sur la gauche et vous serez dirigé vers notre boutique en ligne.

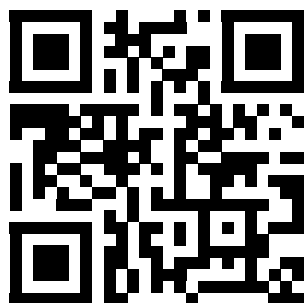

MANUEL DE L'UTILISATEUR

VOIR CE MANUEL DE L'UTILISATEUR SUR VOTRE TÉLÉPHONE

Numériser le **code QR du MANUEL DE L'UTILISATEUR** sur la gauche pour voir le manuel d'utilisation sur votre appareil mobile. Vous pouvez enregistrer le manuel dans votre téléphone ou laissez-le ouvert dans le navigateur Internet de votre téléphone pour usage futur.

TABLE DES MATIÈRES



| | |
|---|-----------|
| GARANTIE | 2 |
| RESSOURCES EN LIGNE | 3 |
| TABLE DES MATIÈRES | 4 |
| SPÉCIFICATIONS TECHNIQUES | 5 |
| SECTION I • SÉCURITÉ | 6 |
| CONVENTIONS DE SÉCURITÉ | 7 |
| AVANT L'UTILISATION | 7 |
| REMARQUES GÉNÉRALES | 8 |
| UTILISATION SÉCURISÉE ET CORRECTE | 8 |
| SÉCURITÉ ROUTIÈRE | 9 |
| ENTRETIEN DE VOTRE PORTE-VÉLOS | 10 |
| SECTION II • ASSEMBLAGE | 11 |
| CONTENU DE L'EMBALLAGE | 12 |
| ÉTAPE 1 : BERCEAU DE ROUE ARRIÈRE | 13 |
| ÉTAPE 2 : BERCEAU DE ROUE AVANT | 14 |
| ÉTAPE 3 : BARRES TRANSVERSALES ET CADRE PRINCIPAL | 15 |
| ÉTAPE 4 : INSTALLATION | 16 |
| ÉTAPE 5 : BERCEAU ET SANGLES DE SÉCURITÉ | 17 |
| COMMENT UTILISER VOS SANGLES DE SÉCURITÉ | 18 |
| ÉTAPE 6 : PROCÉDURE DE MAINTIEN EN TOUTE SÉCURITÉ | 19 |
| SECTION III • PIÈCES ET SCHÉMAS | 20 |
| SCHÉMAS | 21 |
| LISTE DE PIÈCES | 22 |

SPÉCIFICATIONS TECHNIQUES

| | |
|---|---|
| CONSTRUCTION | Acier thermolaqué |
| COMPATIBILITÉ | La plupart des vélos électriques |
| COMPATIBILITÉ DES TAILLES DE PNEUS | 15,9po >> 28,9po (40,6cm >> 73,6cm) |
| LARGEUR MAXIMALE DU PNEU | 4,7po (12,1cm) |
| DIMENSIONS PLIÉES | 61,8po (L) x 42,5po (L) x 16,5po (H) >> 33,4po (profondeur depuis l'attelage du véhicule) 157cm (L) x 108cm (L) x 42cm (H) >> 85cm (profondeur depuis l'attelage du véhicule) |
| DIMENSIONS DÉPLIÉES | 61,8po (L) x 42,5po (L) x 43,3po (H) >> 33,4po (profondeur depuis l'attelage du véhicule) 157cm (L) x 108cm (L) x 110cm (H) >> 85cm (profondeur depuis l'attelage du véhicule) |
| POIDS | 44lb (20kg) |
| CAPACITÉ DE POIDS DU SUPPORT | 72,3lb (32,8kg) |
| CAPACITÉ POIDS TOTALE | 144.8lb (65.7kg) |
| RÉCEPTEUR | S'adapte sur un récepteur d'attelage de 2po (5,08cm) |
| GARANTIE | 1 an limité |

SECTION I • SÉCURITÉ





CONVENTIONS DE SÉCURITÉ

-  **DANGER!** Cela indique une situation dangereuse qui, si elle n'est pas évitée, entraînera la mort ou blessure grave.
-  **ATTENTION!** Ceci indique une situation dangereuse qui, si elle n'est pas évitée, peut entraîner la mort ou blessure grave.
-  **CAUTION!** Ceci indique une situation dangereuse qui, si elle n'est pas évitée, peut causer des dommages mineurs ou blessures modérées.

INFORMATIONS SUPPLÉMENTAIRES ET CHANGEMENTS POTENTIELS

Nous réservons le droit d'interrompre, de modifier et d'améliorer nos produits à tout moment sans préavis ou obligation envers l'acheteur. Les descriptions et spécifications contenues dans ce manuel ont été en vigueur à l'impression. L'équipement décrit dans ce manuel peut être en option. Quelques illustrations peuvent ne pas s'appliquer à votre équipement.

AVANT L'UTILISATION

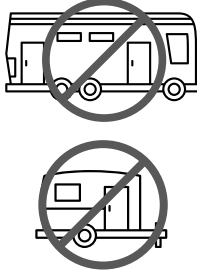
-  **ATTENTION!** Read and understand the complete User Manual before assembling or using this product. Failure to comprehend and comply with warnings, cautions and instructions for assembly and operation could result in serious injury or death. 
-  **ATTENTION!** Ne laissez jamais les enfants utiliser cet équipement. Ne permettez pas aux autres qui n'ont pas lu et compris le manuel d'utilisation complet pour utiliser cet équipement. Il est la seule responsabilité de l'utilisateur de comprendre l'assemblage et l'utilisation en toute sécurité de ce produit.
-  **DANGER! UTILISATION PRÉVUE :** N'utilisez pas cet équipement à d'autres fins que le transport de vélos pour lesquels il a été conçu. Toute autre utilisation est non autorisée et peut entraîner de graves blessures ou la mort. Ne modifiez aucun composant du produit. Retirez le support s'il n'est pas en utilisation.
-  **DANGER! NE PAS MONTER CE SUPPORT À UN VR, ROULOTTES, OU D'AUTRES VÉHICULES À ESSIEU CENTRAL QUI POURRAIT CAUSER TROP DE STRESS PENDANT LE TRANSPORT :** Couple des pneus à essieu central sur les véhicules récréatifs et roulottes peuvent causer trop de pression sur le support, causant des dommages à votre porte-vélos et/ou pouvant créer une perte de stabilité ou un balancement du support, conduisant les vélos à tomber complètement hors de leur place pendant le transport. Le non-respect de cet avertissement peut entraîner des blessures graves ou même la mort. 



! **DANGER! ATTACHEZ VOS VÉLOS LOURDS POUR UN TRANSPORT SÉCURISÉ :** DK2 recommande l'utilisation d'une sangle de support de porte-vélos supplémentaire avec tous les supports. Nous recommandons une sangle de porte-bagages avec une sangle à boucle à came pour un support et une sécurité additionnel.

REMARQUE : La non-utilisation d'une sangle de support avec un porte-vélos DK2 annulera la garantie du produit.

REMARQUES GÉNÉRALES

! **ATTENTION!** Veuillez lire et respecter attentivement les instructions avant d'utiliser le produit, et conservez-les dans un endroit sûr pour une utilisation future. Vérifiez la liste des pièces après avoir ouvert l'emballage. Assurez-vous que toutes les pièces sont entièrement assemblées conformément aux instructions avant de l'installer sur la voiture.

REMARQUE : L'utilisateur est responsable de l'assemblage et de l'installation de ce produit, et le fabricant décline toute responsabilité en raison d'un mauvais montage ou de l'utilisation du produit.

! **ATTENTION!** Ne pas installer correctement ce porte-vélos et/ou les vélos peut causer des dommages au véhicule et/ou aux vélos, et peut entraîner des blessures corporelles.

! **DANGER! N'utilisez PAS** le porte-vélos pour transporter plus de vélos que recommandé. Le poids de chaque vélo ne peut pas dépasser 72,3 lb (32,8 kg).

REMARQUE : Ce porte-vélos est conçu pour être installé directement sur les véhicules équipés d'un récepteur d'attelage de 2 pouces (5,08 cm).

! **MISE EN GARDE!** Ce porte-vélos n'est pas destiné au transport de vélos tandem ou couchés.

! **ATTENTION!** Ne transportez pas de vélos avec des sièges de bébé, des sacoches, des enjoliveurs ou des housses de vélo complètes.

UTILISATION SÉCURISÉE ET CORRECTE

! **MISE EN GARDE!** Assurez-vous de nettoyer complètement la surface du récepteur d'attelage avant installation du support.

! **DANGER!** Utilisez toujours les sangles de sécurité pour attacher les vélos au porte-vélos. Non-respect de cet avertissement peut entraîner des blessures graves ou la mort.

! **MISE EN GARDE!** Vérifiez si la distance entre le tuyau d'échappement et les pneus du vélo est sans danger pour les vélos ou les sangles du porte-vélos. La chaleur de l'échappement pourrait endommager le vélo ou le support.

! **MISE EN GARDE!** Si votre véhicule est équipé d'un système d'ouverture automatique du

hayon, désactivez cette fonction lors de l'utilisation du porte-vélos et ouvrez manuellement le hayon. Ne pas suivre ces instructions peut endommager le porte-vélos et plus important encore, endommager le véhicule.



MISE EN GARDE! Lors du chargement des vélos, retirez toutes les pièces détachées et les accessoires des vélos (barres à outils, porte-bébés, pompes, etc.). Ces articles ont une chance de tomber des vélos pendant le transport.



MISE EN GARDE! Placez toujours le vélo le plus gros/le plus lourd en premier et le plus près du véhicule, et puis positionnez le plus petit vélo après.

REMARQUE : L'utilisateur est responsable de vérifier périodiquement que tout le matériel, les sangles, les boutons et les moyeux sont solidement serrés pour des raisons de sécurité.

SÉCURITÉ ROUTIÈRE

REMARQUE : Vérifiez avant le départ que le panneau lumineux du transporteur fonctionne correctement.

REMARQUE : Le porte-vélos augmente la longueur du véhicule et les vélos peuvent augmenter sa largeur et la hauteur. Soyez conscient de cela lorsque vous traversez des espaces étroits ou à faible dégagement et lorsque vous êtes en marche arrière. Les charges dépassant les dimensions indiquées doivent néanmoins respecter les règlements et être correctement attachées.



MISE EN GARDE! La charge du porte-vélos et des vélos affectera la conduite. Ne dépassez pas la vitesse limite et **ne conduisez pas à plus de 100 km/h (65 mph)**.



MISE EN GARDE! Conduisez lentement sur les dos d'âne. Respectez la limitation de vitesse et adaptez votre vitesse à l'état de la route. Le non-respect de cette instruction peut endommager le récepteur d'attelage, le porte-vélos ou le véhicule.



MISE EN GARDE! La conduite hors route n'est pas recommandée et pourrait endommager votre véhicule, récepteur d'attelage, porte-vélos ou vos vélos.



MISE EN GARDE! Si vous heurtez une bosse ou un trou sur la route, arrêtez votre véhicule et inspectez les vélos et le support. Si vous remarquez quelque chose d'anormal, retirez les vélos et n'utilisez pas le porte-vélos.



MISE EN GARDE! Assurez-vous qu'il y a une distance de sécurité entre les vélos et le sol, en particulier en entrant dans l'allée.



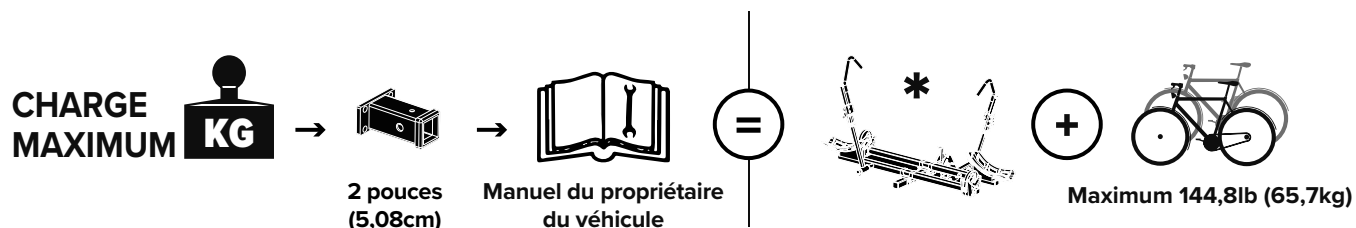

ENTRETIEN DE VOTRE PORTE-VÉLOS

- Inspectez le produit pour des signes d'usure, de corrosion et de fatigue avant chaque utilisation.
- N'utilisez pas le porte-vélos avec des pièces défectueuses ; contactez le revendeur pour les remplacer avant l'utiliser à nouveau.
- Retirez le support avant d'entrer dans un lave-auto automatique.
- Pour conserver votre support dans les meilleures conditions, il est recommandé de retirer le support du véhicule lorsqu'il n'est pas utilisé. Veuillez noter que ce produit n'est pas conçu pour résister aux conditions climatiques extrêmes, notamment à l'air marin.
- Lubrifiez les boulons afin d'éviter la corrosion.

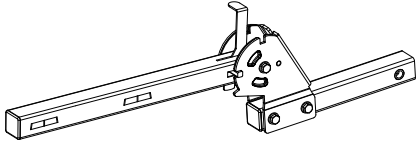
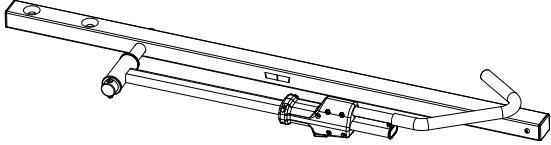
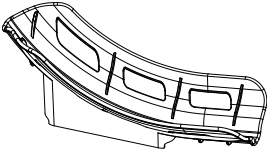
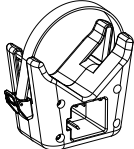
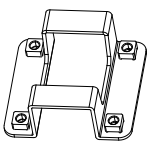
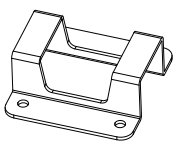
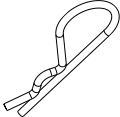
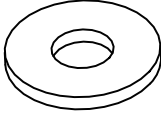
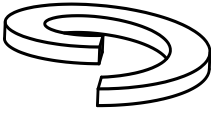
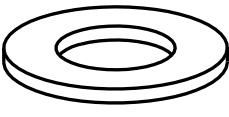
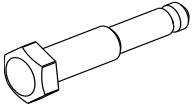
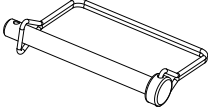
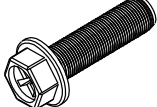

SECTION II • ASSEMBLAGE

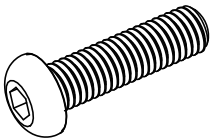
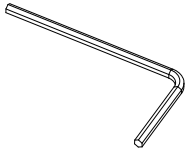
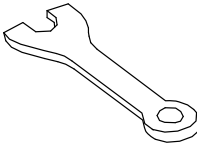
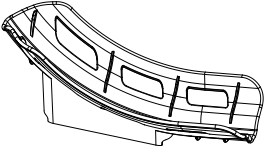
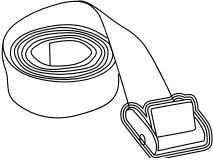
CONTENU DE L'EMBALLAGE

| | | | |
|---|---|--|---|
| A | | B | |
|  | |  | |
| 1x | | 2x | |
| C | D | E | F |
|  |  |  |  |
| 2x | 2x | 2x | 2x |
| G | H | I | J |
|  |  |  |  |
| 1x | 4x | 1x | 1x |
| K | L | M | N |
|  |  |  |  |
| 1x | 1x | 4x | 2x |
| O | P | Q | Q |
|  |  |  |  |
| 8x | 1x | 1x | 1x |
| R | S | | |
|  |  | | |
| 2x | 2.5m 1x | | |

ÉTAPE 1 : BERCEAU DE ROUE ARRIÈRE

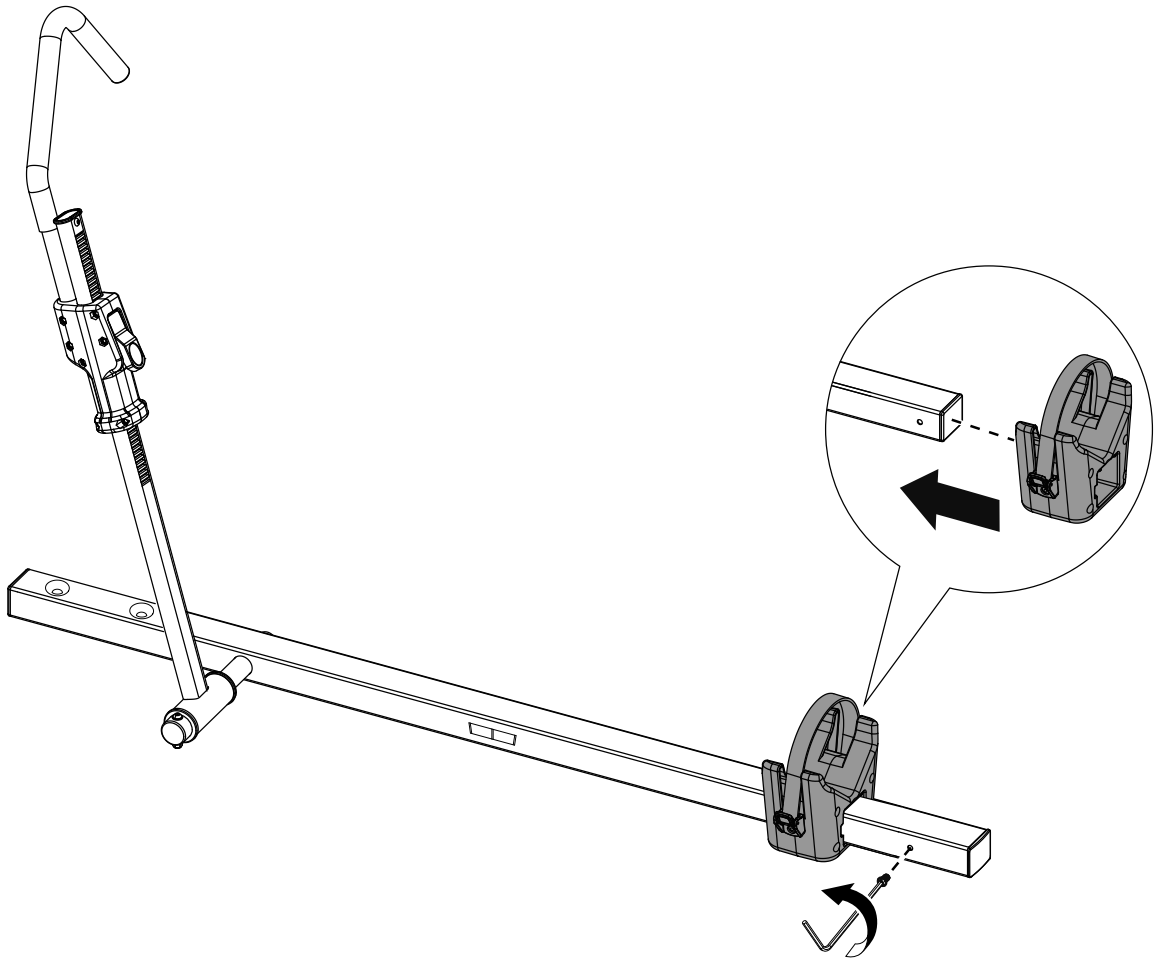

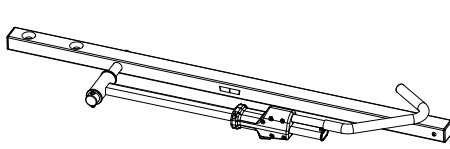
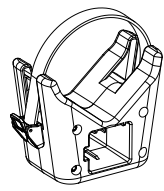
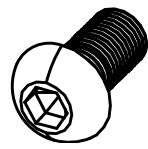
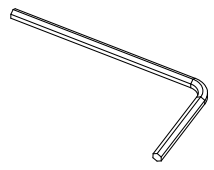
| B | D | N | P |
|---|---|--|---|
|  |  |  |  |
| 2x | 2x | 2x | 1x |

ÉTAPE 2 : BERCEAU DE ROUE AVANT

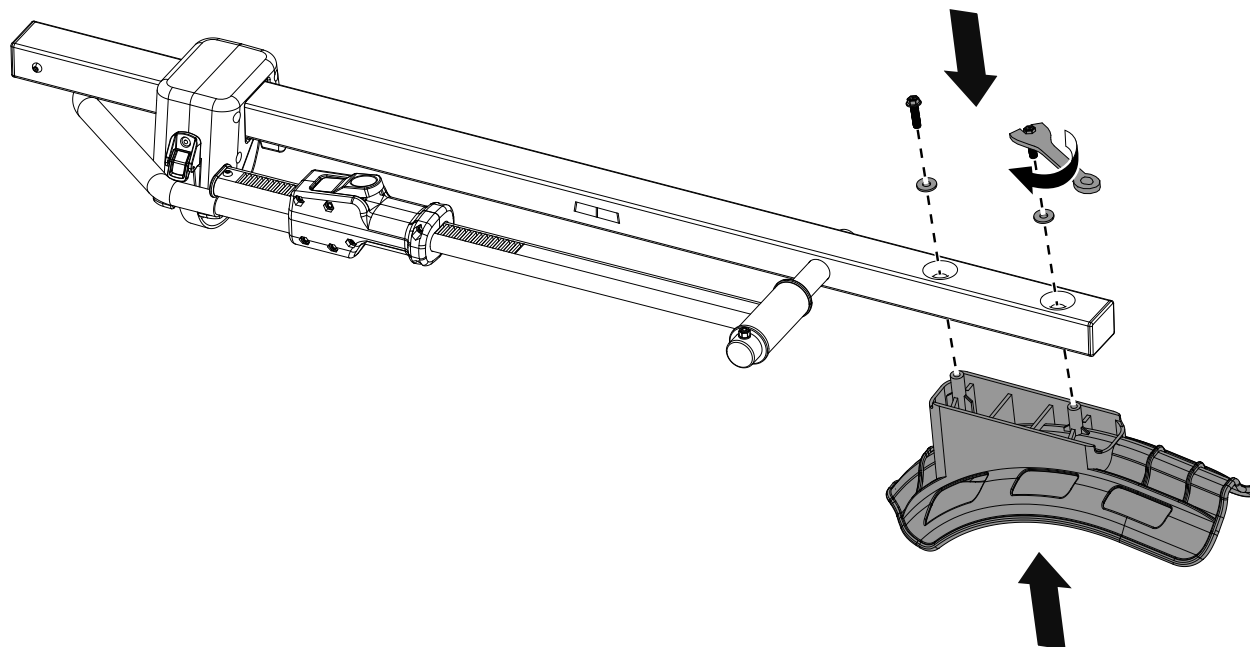

| C | M | H | Q |
|----|----|----|----|
| | | | |
| 2x | 4x | 4x | 1x |

ÉTAPE 3 : BARRES TRANSVERSALES ET CADRE PRINCIPAL

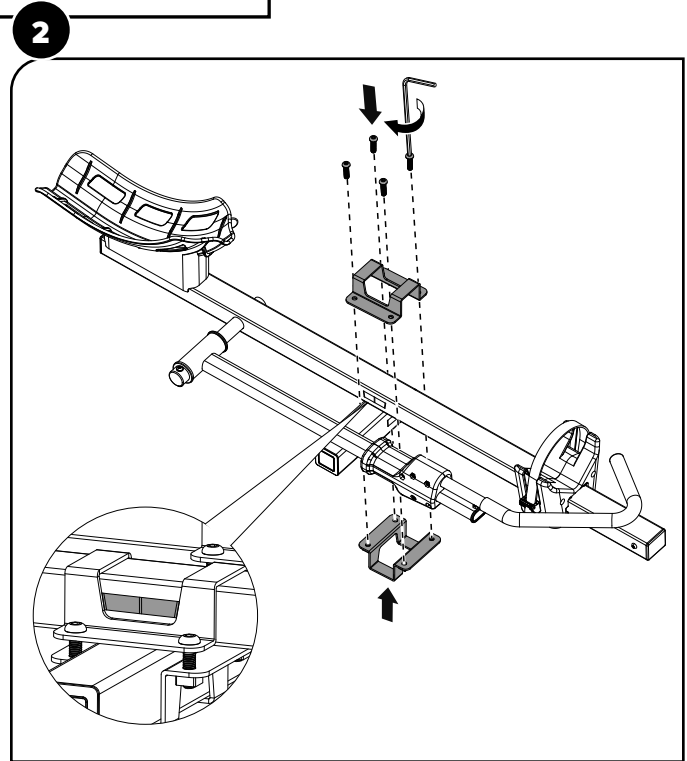
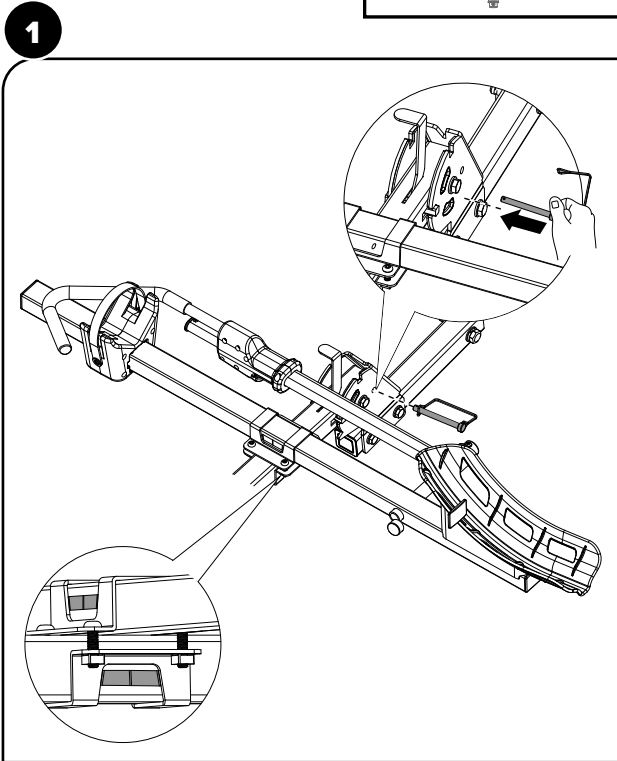
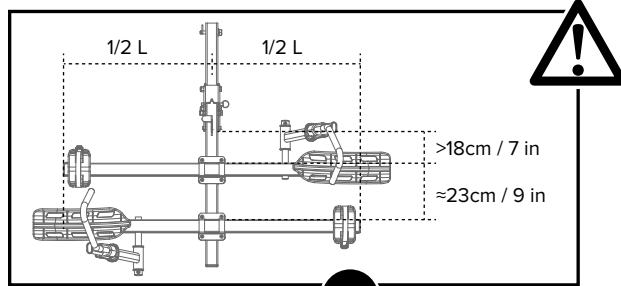

| A | E | F | L | O | P |
|----|----|----|----|----|----|
| | | | | | |
| 1x | 2x | 2x | 1x | 8x | 1x |

ÉTAPE 4 : INSTALLATION



DANGER! NE montez PAS de porte-vélos avec une attache de 2 pouces sur des véhicules récréatifs, roulottes ou tout véhicule à essieu central. Le stress engendré à essieu central sur les véhicules récréatifs et roulottes peut causer trop de pression sur le support, causant des dommages à votre porte-vélos et/ou pouvant créer une perte de stabilité ou un balancement du support, conduisant les vélos à tomber complètement hors de leur place pendant le transport. Le non-respect de cet avertissement peut entraîner de graves dommages au récepteur d'attelage, au porte-vélos, aux vélos montés ou au véhicule. Ne pas tenir compte de cet avertissement peut également entraîner des blessures graves ou la mort.

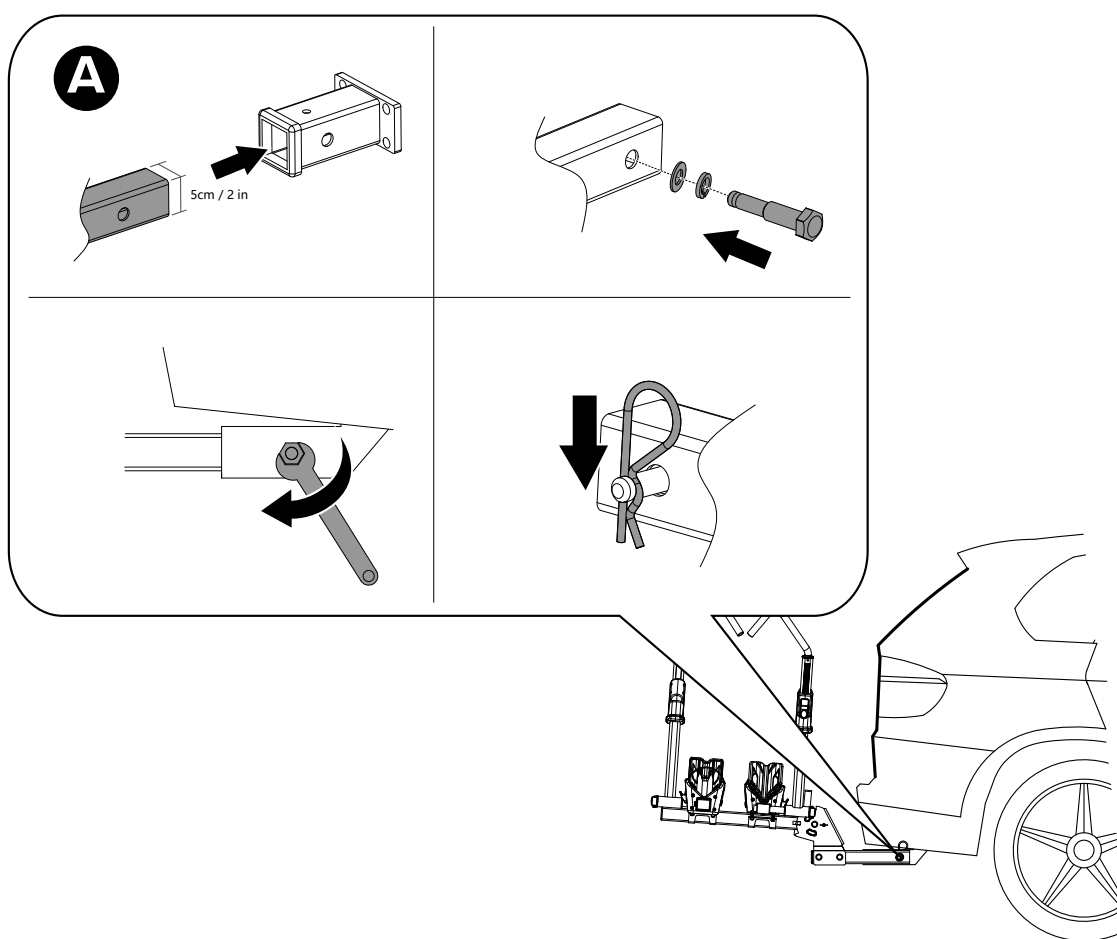
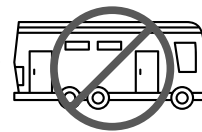

| G | I | J | K |
|----|----|----|----|
| | | | |
| 1x | 1x | 1x | 1x |

ÉTAPE 5 : BERCEAU ET SANGLES DE SÉCURITÉ

- 1 Fixez la roue arrière au berceau de roue.
- 2 Fixez la roue avant au berceau de roue à l'aide de la sangle de sécurité (R).
- 3 Fixez le(s) cadre(s) du vélo à la barre transversale du porte-vélos à l'aide de la sangle de sécurité de 8,2pi (2,5m) (S).

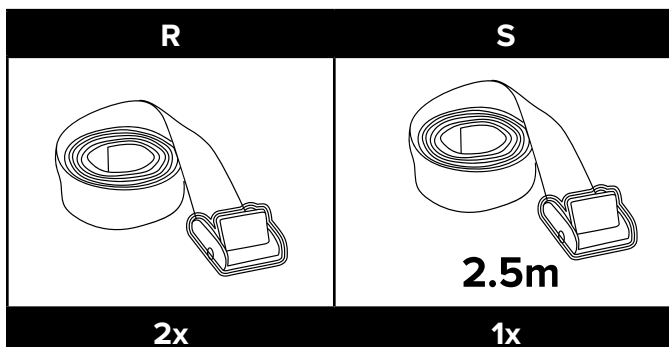
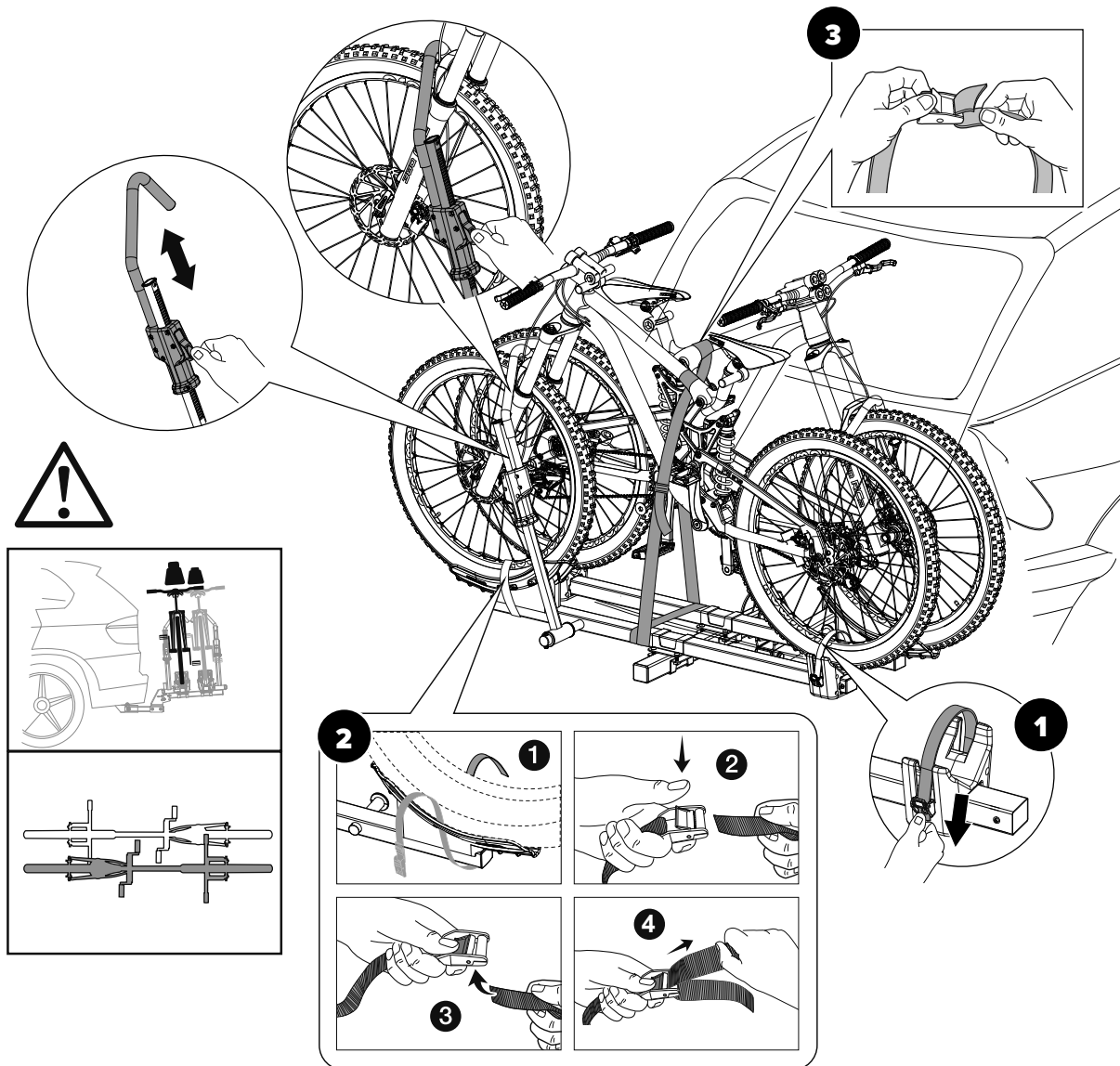

COMMENT UTILISER VOS SANGLES DE SÉCURITÉ

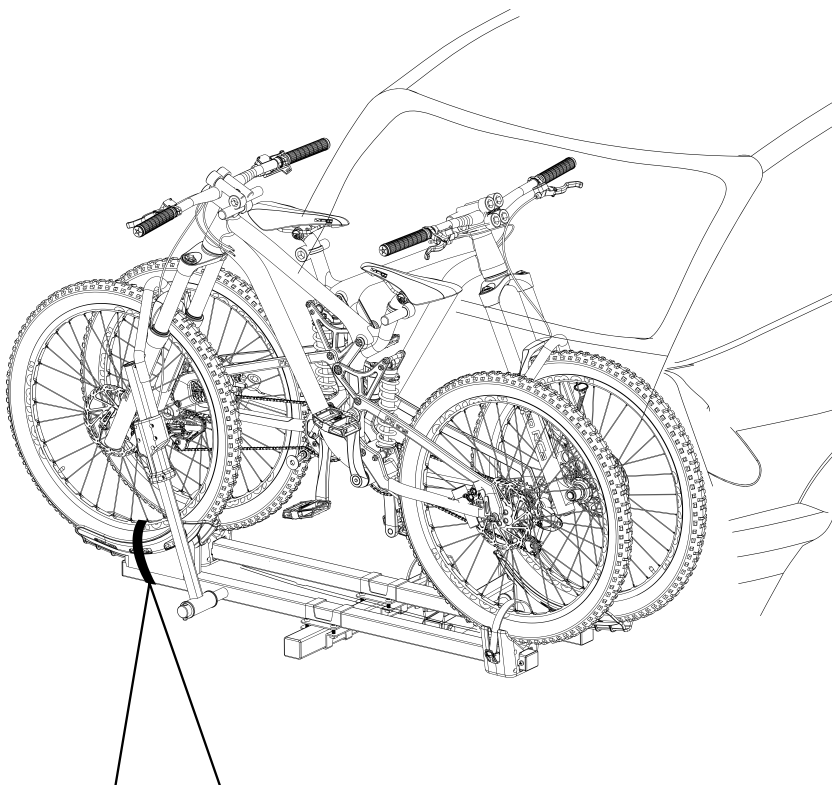

1 Passez la sangle à travers le berceau de roue et autour de la roue du vélo.

2 Prenez l'attache de la sangle d'une main et l'autre extrémité de l'autre.

3 Appuyez sur le levier de fixation de la sangle pour alimenter l'extrémité libre par l'ouverture de l'attache de la sangle.

4 Tirez l'extrémité libre à travers l'ouverture tout en continuant à maintenir le levier de fixation de la sangle.

Fixer fermement la roue avant, puis lâcher le levier de fixation de la sangle pour fixer la sangle et terminer le processus de fixation.

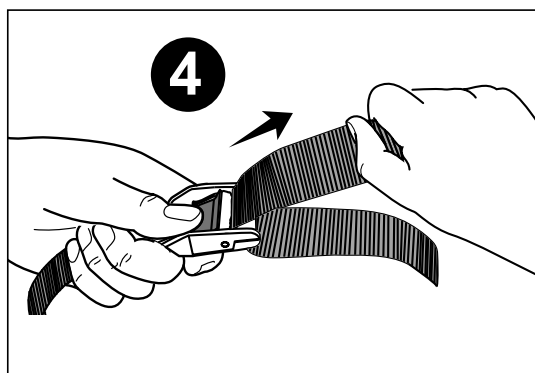
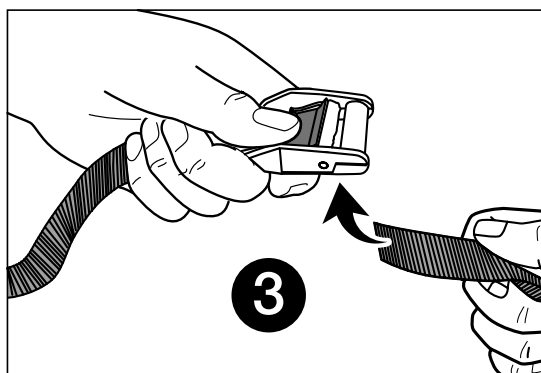
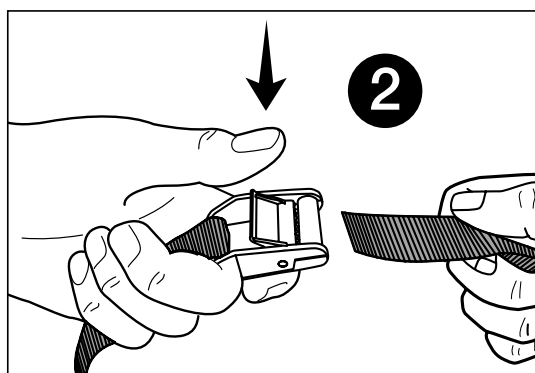
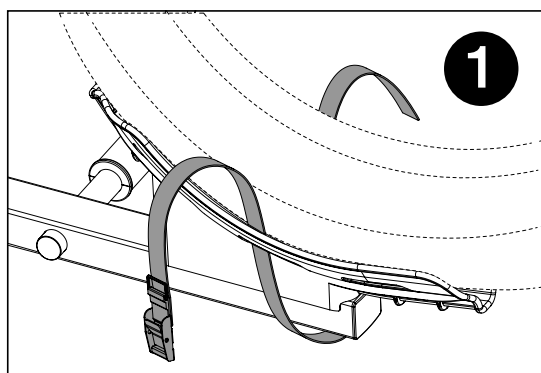

ÉTAPE 6 : PROCÉDURE DE MAINTIEN EN TOUTE SÉCURITÉ

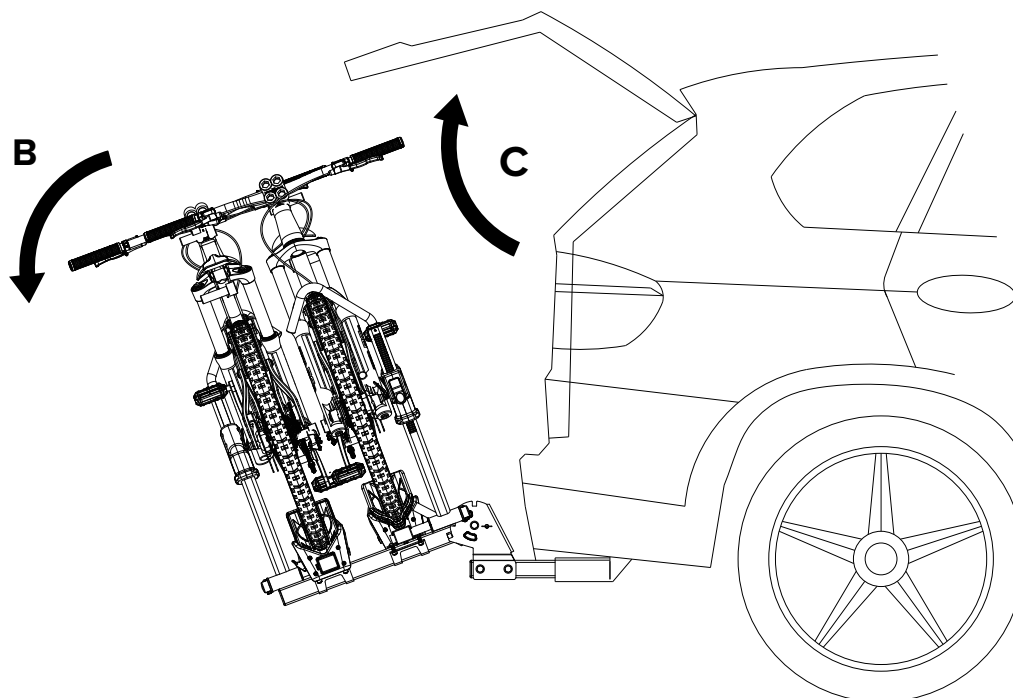
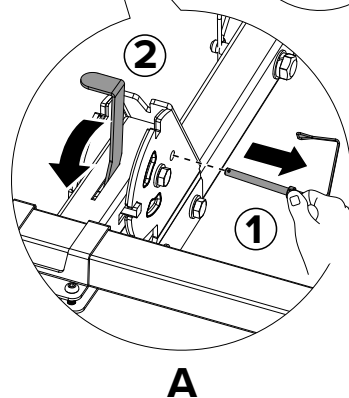
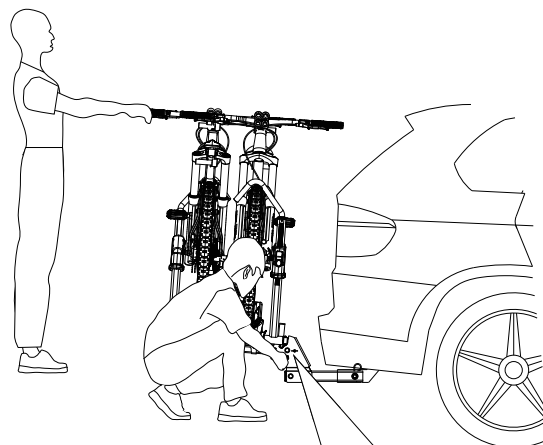
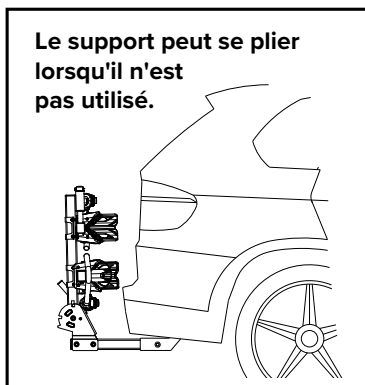
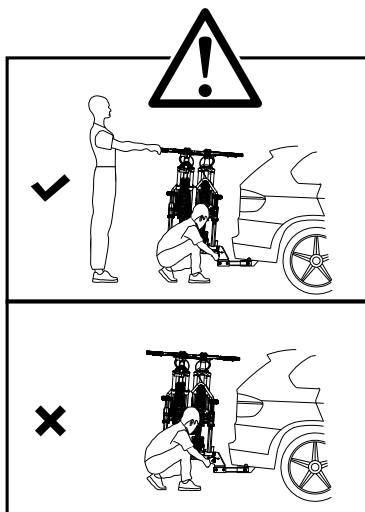

SECTION III • PIÈCES ET SCHÉMAS

SCHÉMAS

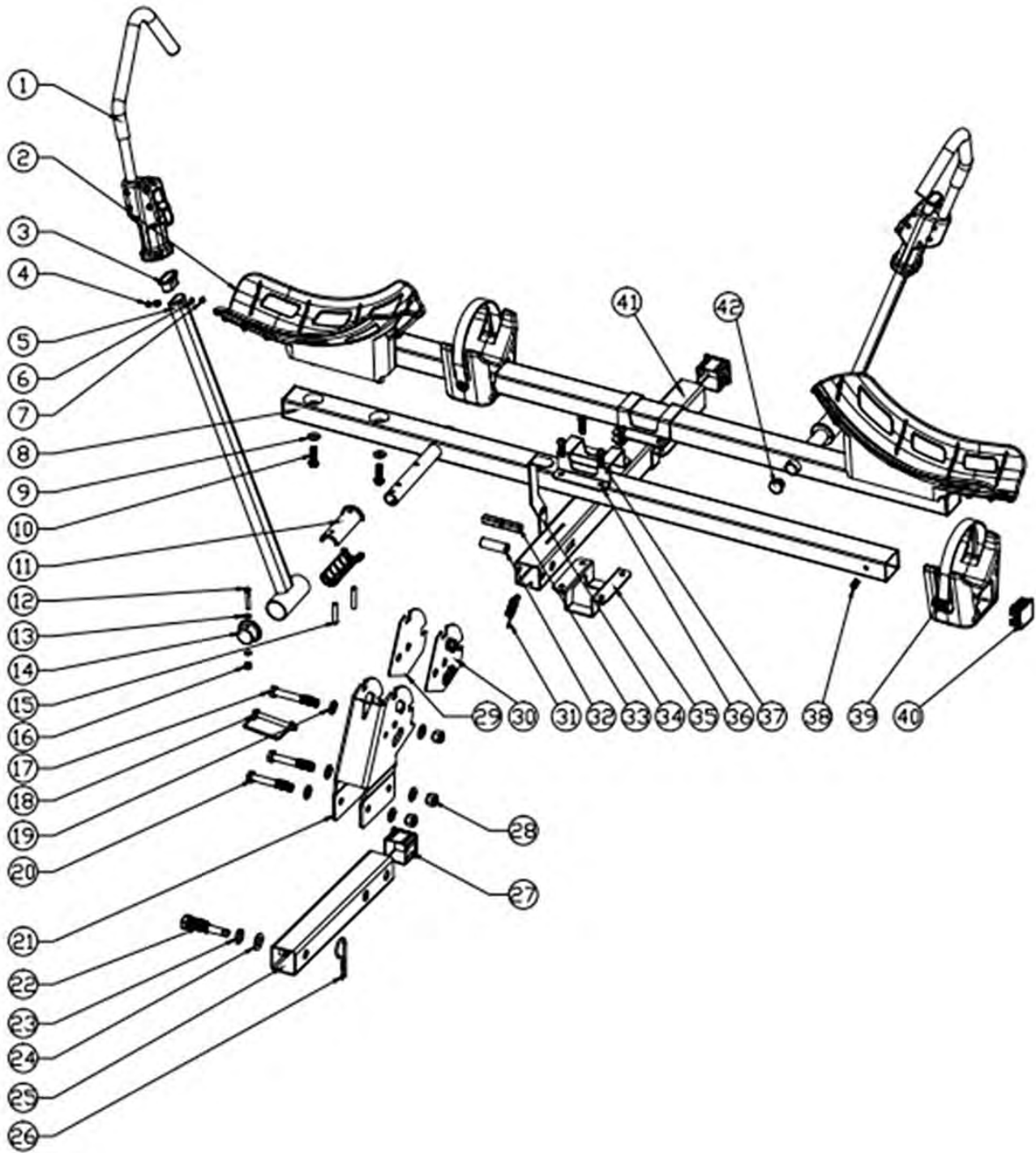

LISTE DE PIÈCES

| N° | N° DE PIÈCE | DESCRIPTION | QTÉ |
|----|-------------|-------------------------------|-----|
| 1 | BCR690E-1 | Crochet pour vélo | 2 |
| 2 | BCR690E-2 | Berceau de roue avant | 2 |
| 3 | BCR690E-3 | Capuchon de tube | 2 |
| 4 | BCR690E-4 | Boulon M5 x 25 hex | 2 |
| 5 | BCR690E-5 | Tube de crochet | 2 |
| 6 | BCR690E-6 | Rondelle M5 x 10 x 1 | 2 |
| 7 | BCR690E-7 | Contre-écrou M5 | 2 |
| 8 | BCR690E-8 | Tube de base vélo | 2 |
| 9 | BCR690E-9 | Rondelle M8 x 20 x 1,5 | 4 |
| 10 | BCR690E-10 | Vis ST8 x 30 | 4 |
| 11 | BCR690E-11 | Capuchon plastique | 4 |
| 12 | BCR690E-12 | Vis M6 x 40 | 2 |
| 13 | BCR690E-13 | Rondelle M6 x 12 x 1 | 4 |
| 14 | BCR690E-14 | Crochet pour tube | 2 |
| 15 | BCR690E-15 | Goupille | 4 |
| 16 | BCR690E-16 | Contre-écrou M6 | 2 |
| 17 | BCR690E-17 | Vis M12 x 85 | 1 |
| 18 | BCR690E-18 | Goupille | 1 |
| 19 | BCR690E-19 | Rondelle 12 x 24 x 2,5 | 6 |
| 20 | BCR690E-20 | Vis M12 x 80 | 2 |
| 21 | BCR690E-21 | Plaque de base d'attelage | 1 |
| 22 | BCR690E-22 | Goupille M16 x 95 | 1 |
| 23 | BCR690E-23 | Rondelle flexible M16 | 1 |
| 24 | BCR690E-24 | Rondelle M16 x 30 x 2 | 1 |
| 25 | BCR690E-25 | Récepteur d'attelage 2 po | 1 |
| 26 | BCR690E-26 | 4 x 85 goupille R | 1 |
| 27 | BCR690E-27 | Capuchon plastique | 2 |
| 28 | BCR690E-28 | Contre-écrou M12 | 3 |
| 29 | BCR690E-29 | Plaque gauche | 1 |
| 30 | BCR690E-30 | Plaque droite | 1 |
| 31 | BCR690E-31 | Ressort | 1 |
| 32 | BCR690E-32 | Goupille Ø17*2.5*50 | 1 |
| 33 | BCR690E-33 | Mât de métal | 1 |
| 34 | BCR690E-34 | Poignée basculante | 1 |
| 35 | BCR690E-35 | Tube de connexion avec écrou | 2 |
| 36 | BCR690E-36 | Plaque de connecteur de tube | 2 |
| 37 | BCR690E-37 | Vis à tête hexagonale M8 x 30 | 8 |
| 38 | BCR690E-38 | Vis à tête hexagonale M6 x 12 | 2 |
| 39 | BCR690E-39 | Berceau de roue arrière | 2 |
| 40 | BCR690E-40 | Capuchon de tube | 4 |

| N° | N° DE PIÈCE | DESCRIPTION | QTÉ |
|----|-------------|------------------------|-----|
| 41 | BCR690E-41 | Tube basculant | 1 |
| 42 | BCR690E-42 | Embout de tube crochet | 2 |
| 43 | BCR690E-43 | Sangle de roue avant | 2 |
| 44 | BCR690E-44 | Sangle de cadre | 1 |

